

# Manuel d'instructions pour lave-linge

DWD-MV1011

## Manuel d'instructions

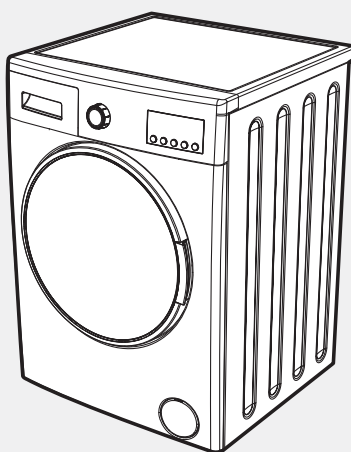

SOMMAIRE	Page
AVANT D'UTILISER L'APPAREIL .....	2
PRÉSENTATION DE VOTRE MACHINE .....	18
INSTALLATION DE LA MACHINE .....	21
PRÉSENTATION DU PANNEAU DE COMMANDE .....	30
PRÉPARATION PRÉLIMINAIRE POUR LE LAVAGE.....	36
TABLEAU DES PROGRAMMES .....	50
MAINTENANCE ET NETTOYAGE DE VOTRE MACHINE.....	59
BOUCHON DE VIDANGE/CORPS/TAMBOUR .....	64
DÉPANNAGE.....	65
AVERTISSEMENTS AUTOMATIQUES EN CAS D'ERREUR ET QUOI FAIRE .....	70
INFORMATIONS PRATIQUES.....	71
DESCRIPTION DE L'ÉTIQUETTE ÉNERGÉTIQUE ET DES ÉCONOMIES D'ÉNERGIE .....	75
MISE AU REBUT DE VOTRE ANCIENNE MACHINE.....	77

## CHAPITRE 1 : AVANT D'UTILISER LA MACHINE (CONSIGNES DE SÉCURITÉ)

N'installez pas votre machine sur un tapis ou sur des objets susceptibles d'empêcher la bonne ventilation de sa base.

L'appareil n'est pas conçu pour un emploi par des personnes (en particulier des enfants) dont les capacités physiques, sensorielles ou mentales sont réduites, ou qui manquent d'expérience et de connaissances, à moins qu'ils bénéficient d'une assistance relative à l'utilisation de l'appareil par une personne responsable de leur sécurité.

Les enfants doivent bénéficier d'une surveillance pour garantir qu'ils ne jouent pas avec l'appareil.

Appelez les services compétents les plus proches pour un remplacement si le cordon d'alimentation électrique est défectueux.

## CHAPITRE 1 : AVANT D'UTILISER LA MACHINE (CONSIGNES DE SÉCURITÉ)

N'utilisez que le tuyau neuf d'arrivée d'eau fourni avec votre machine en procédant aux raccordements d'arrivée d'eau de votre machine.

On n'utilisera jamais de tuyaux d'arrivée d'eau usagés ou endommagés !

Cet appareil peut être utilisé par des enfants de plus de 8 ans et par des personnes à capacités physiques, sensorielles ou mentales réduites ou manquant d'expérience ou de connaissances s'ils bénéficient d'une assistance relative à l'utilisation de l'appareil dans des conditions sûres, et qu'ils comprennent les risques inhérents.

Il est interdit aux enfants de jouer avec l'appareil. Le nettoyage et la maintenance d'utilisateur ne seront pas assurés par des enfants sans surveillance.

Note : pour un exemplaire numérique de ce manuel d'utilisateur, veuillez en faire la demande à l'adresse suivante : [washingmachine@standardtest.info](mailto:washingmachine@standardtest.info) Dans votre courriel, veuillez indiquer le nom du modèle et le numéro de série (20 chiffres) que vous pouvez lire sur la porte de l'appareil.

## CHAPITRE 1 : AVANT D'UTILISER L'APPAREIL (UTILISATION CORRECTE)

- **Il est impératif de lire le manuel de l'utilisateur.**
- **Votre machine est conçue pour être utilisée à domicile. Une utilisation industrielle entraînera l'annulation de votre garantie.**

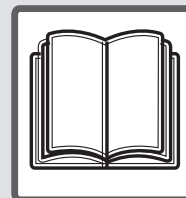

- Maintenez vos animaux à l'écart de votre machine.
- Veuillez contrôler l'emballage de votre machine avant installation, et la surface extérieure une fois que l'emballage est ouvert. Ne faites pas fonctionner de machines endommagées ou des machines à emballage ouvert.
- Ne faites installer votre machine que par des services compétents. Toute manipulation de votre machine par quiconque autre que les services compétents entraînera l'annulation de votre garantie.
- L'appareil n'est pas conçu pour un emploi par des personnes (en particulier des enfants) dont les capacités physiques, sensorielles ou mentales sont réduites, ou qui manquent d'expérience et de connaissances, à moins qu'ils bénéficient d'une assistance relative à l'utilisation de l'appareil par une personne responsable de leur sécurité. Les enfants doivent bénéficier d'une surveillance pour garantir qu'ils ne jouent pas avec l'appareil.

## CHAPITRE 1 : AVANT D'UTILISER L'APPAREIL (UTILISATION CORRECTE)

- N'utilisez votre machine que pour des lavages spécifiés comme appropriés à cette fin par le fabricant.

- **Avant d'actionner le lave-linge, enlevez les 4 vis de transport et les entretoises en caoutchouc de l'arrière de la machine, qui peuvent entraîner des vibrations importantes, du bruit et un dysfonctionnement du produit (annulant la garantie).**

- Votre machine n'est pas sous garantie pour des défauts causés par tout type de facteur externe (pesticides, incendie, etc.).

- Veuillez ne pas jeter ce manuel d'utilisateur, gardez-le pour une consultation ultérieure. Vous ou quelqu'un d'autre peut en avoir besoin à l'avenir.

Note : Les spécifications relatives à la machine peuvent varier en fonction du produit acheté.

## CHAPITRE 1 : AVANT D'UTILISER L'APPAREIL (CONSIGNES GÉNÉRALES)

- La température ambiante nécessaire pour le fonctionnement idéal de votre machine va de 15 à 25 °C.
- Des tuyaux gelés peuvent rompre brutalement. Dans des régions où la température est inférieure à zéro, la température ambiante peut mettre en péril la sécurité de fonctionnement de la carte électronique.
- Veuillez vous assurer que les vêtements que vous placez dans votre machine ne contiennent pas de corps étrangers (clous, aiguilles, pièces de monnaie, briquet, allumettes, pince, etc.) dans leurs poches. Ces corps étrangers risquent d'endommager votre machine.
- Avant de démarrer l'utilisation de votre machine, vous pouvez appeler le service compétent le plus proche et demander une aide gratuite pour l'installation, le fonctionnement et l'utilisation de votre machine.

**• Il est recommandé d'effectuer le premier programme de lavage à 90 °C coton et sans linge en introduisant 1/2 dose de détergent dans le 2<sup>e</sup> compartiment du tiroir à détergent.**

## CHAPITRE 1 : AVANT D'UTILISER L'APPAREIL (CONSIGNES GÉNÉRALES)

- Comme un détergent ou un assouplissant exposé à l'air pendant une période prolongée peut entraîner des résidus, placez votre détergent ou votre assouplissant dans le tiroir à détergent au début de chaque lavage.
- Il est conseillé de débrancher la machine et de fermer le robinet d'arrivée d'eau si vous ne devez pas utiliser votre machine pendant un certain temps. Si vous laissez la porte de votre machine ouverte, cela évitera la formation de mauvaises odeurs dues à l'humidité.
- Il peut rester un peu d'eau dans votre machine après les essais et les tests réalisés lors des procédures de contrôle qualité. Cela ne doit pas endommager votre machine.
- N'oubliez pas que les matériaux d'emballage de votre machine peuvent être dangereux pour des enfants.
- Gardez les matériaux d'emballage en un lieu où les enfants ne peuvent pas les atteindre ou mettez-les au rebut comme il convient.
- N'utilisez les programmes de prélavage que pour du linge très sale.

## CHAPITRE 1 : AVANT D'UTILISER L'APPAREIL (CONSIGNES GÉNÉRALES)

- Ne jamais ouvrir le tiroir à lessive lorsque l'appareil fonctionne !
- En cas de panne, débranchez d'abord l'appareil puis fermez le robinet. N'essayez pas de réparer vous-même, contactez toujours les services compétents pour des conseils.
- La quantité de linge que vous placez dans votre lave-linge ne doit pas dépasser la quantité maximale indiquée.
- Ne jamais forcer pour ouvrir la machine pendant qu'elle fonctionne !
- Laver des vêtements enfarinés dans votre machine risque d'entraîner des dommages. Ne lavez pas de vêtements enfarinés dans votre machine !

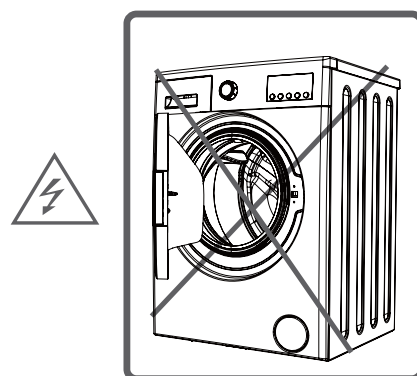
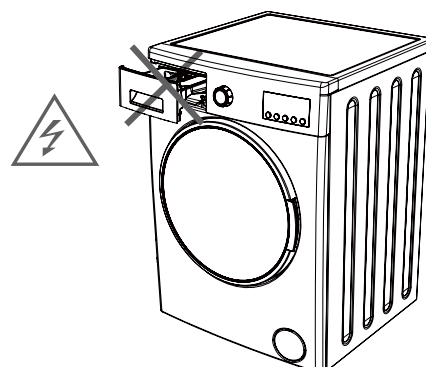



## CHAPITRE 1 : AVANT D'UTILISER L'APPAREIL (CONSIGNES GÉNÉRALES)

- Veuillez respecter les instructions du fabricant de détergent/assouplissant sur l'emploi d'assouplissant ou de produits similaires dans votre machine.
- Placez votre machine en un lieu où la porte peut être entièrement ouverte. (Ne placez pas votre machine en des lieux où sa porte ne peut pas être entièrement ouverte.)
- Placez votre machine en des lieux qui peuvent être entièrement ventilés et qui bénéficient d'une circulation constante d'air.

## CHAPITRE 1 : AVANT D'UTILISER LA MACHINE (CONSIGNES DE SÉCURITÉ)

**Vous devez lire ces avertissements. Vous pouvez ainsi vous protéger et protéger vos proches contre des lésions et des risques graves.**



### **DANGER DE BRÛLURES !**



Ne touchez pas le tuyau d'évacuation et l'eau pendant l'évacuation, alors que l'appareil peut atteindre des températures élevées pendant son fonctionnement.

## CHAPITRE 1 : AVANT D'UTILISER LA MACHINE (CONSIGNES DE SÉCURITÉ)

### DANGER DE MORT DUE AU COURANT ÉLECTRIQUE !

• N'utilisez pas de multiprise ou de rallonge électrique.

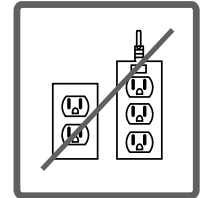

• Ne branchez pas de prises endommagées.

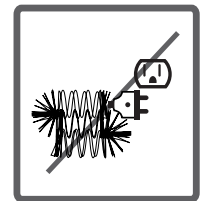

• Ne jamais tirer sur le câble pour débrancher - toujours prendre la prise elle-même !

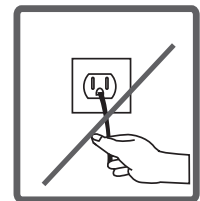

• Ne branchez/débranchez pas la prise avec les mains mouillées pour prévenir toute électrocution !

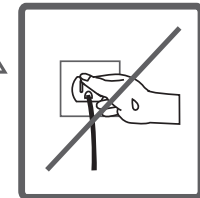

• Ne touchez jamais la machine avec les mains ou avec les pieds mouillés !



• Appelez les services compétents les plus proches pour un remplacement si le cordon d'alimentation électrique est défilant.

## CHAPITRE 1 : AVANT D'UTILISER LA MACHINE (CONSIGNES DE SÉCURITÉ)

### Risque d'inondation !



- Vérifiez si l'eau coule vite ou pas avant de placer le tuyau d'évacuation sur l'évier.
- Prenez les mesures nécessaires pour empêcher de faire glisser le tuyau.
- La force de rappel d'un tuyau qu'on n'a pas placé correctement risque de le déplacer. Veillez à éviter que la bonde située à l'intérieur de l'évier ne bloque le trou d'évacuation.



## CHAPITRE 1 : AVANT D'UTILISER LA MACHINE (CONSIGNES DE SÉCURITÉ)

### Risque d'incendie !



- Ne gardez pas de liquides inflammables à proximité de votre machine !
- La teneur en soufre de décapants pour peinture risque d'entraîner de la corrosion. C'est pourquoi il vous est interdit d'utiliser des décapants pour peinture dans votre machine.
- N'utilisez jamais de produits contenant des solvants (tels que du gaz de lavage) dans votre machine !
- Enlevez tous les objets des poches de vos vêtements (aiguilles, trombones, briquet, allumettes, etc.) lorsque vous les placez dans votre machine.



**Un risque d'incendie et d'explosion existe.**

## CHAPITRE 1 : AVANT D'UTILISER LA MACHINE (CONSIGNES DE SÉCURITÉ)

### Risque de chute et de blessure !



- Ne montez pas sur votre machine ! La plaque supérieure de votre machine peut casser et vous risquez de vous blesser.
- Rangez le tuyau, le câble et l'emballage de votre machine pendant son installation. Vous risquez de trébucher et de tomber.
- Ne retournez pas votre machine, et ne la placez pas sur un côté.
- Ne soulevez pas votre machine en la maintenant à partir de ses parties proéminentes ( tiroir de lessive, porte). Ces parties peuvent casser en provoquant des blessures.
- Il existe un risque de trébuchement et de blessure si les matériels tels que le tuyau et les câbles ne sont pas bien rangés après installation de votre machine.

**La machine doit être portée par au moins 2 personnes.**

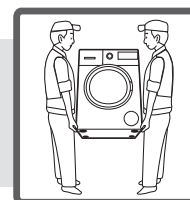

## CHAPITRE 1 : AVANT D'UTILISER LA MACHINE (CONSIGNES DE SÉCURITÉ)

### Sécurité des enfants !



- Ne laissez pas d'enfant sans surveillance à proximité de la machine. Les enfants peuvent s'enfermer dans la machine et y risquer la mort.

- La vitre et la surface peuvent être extrêmement chaudes pendant le fonctionnement de votre machine. Le fait de toucher la machine risque donc de léser la peau des enfants.

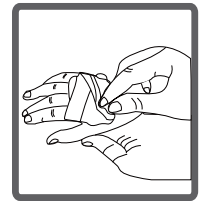

- Veuillez conserver les matériaux d'emballage à l'écart des enfants.

- Un empoisonnement peut se produire si le détergent ou les produits d'entretien sont consommés, et les yeux et la peau peuvent être irrités s'ils viennent en contact avec la peau. Conservez les produits de lavage hors de portée des enfants.

## **Dépose des matériaux d'emballage**

Des matériaux d'emballage protègent votre machine contre tout dommage susceptible de se produire pendant son transport. Les matériaux d'emballage sont inoffensifs pour l'environnement car ils sont recyclables. Le recyclage de matériaux permet des économies de matières premières et réduit la production de déchets.

## **Mise au rebut d'une ancienne machine**

Les vieux appareils électriques ou électroniques peuvent encore contenir des pièces récupérables. Ne jetez jamais de vieux appareils que vous n'utilisez plus parmi les déchets !



Veillez à ce que les pièces de vos anciens appareils électroniques ou électriques soient réutilisées en les donnant aux centres de collecte prévus par les autorités.

**Veillez veiller à ce que vos anciens appareils soient conservés en un lieu approprié, pour la sécurité des enfants, jusqu'à ce qu'ils soient emmenés dehors.**



## CHAPITRE 1 : AVANT D'UTILISER L'APPAREIL INFORMATIONS RELATIVES AUX ÉCONOMIES

Voici quelques informations d'importance pour tirer une meilleure efficacité de votre machine.

- La quantité de linge que vous placez dans votre lave-linge ne doit pas dépasser la quantité maximale indiquée. Votre machine doit fonctionner ainsi en mode d'économie.
- Le fait de ne pas utiliser la fonction de pré lavage pour du linge peu ou normalement sale permet des économies d'électricité et d'eau.

## CHAPITRE 2 : PRÉSENTATION DE L'ASPECT GÉNÉRAL DE VOTRE APPAREIL

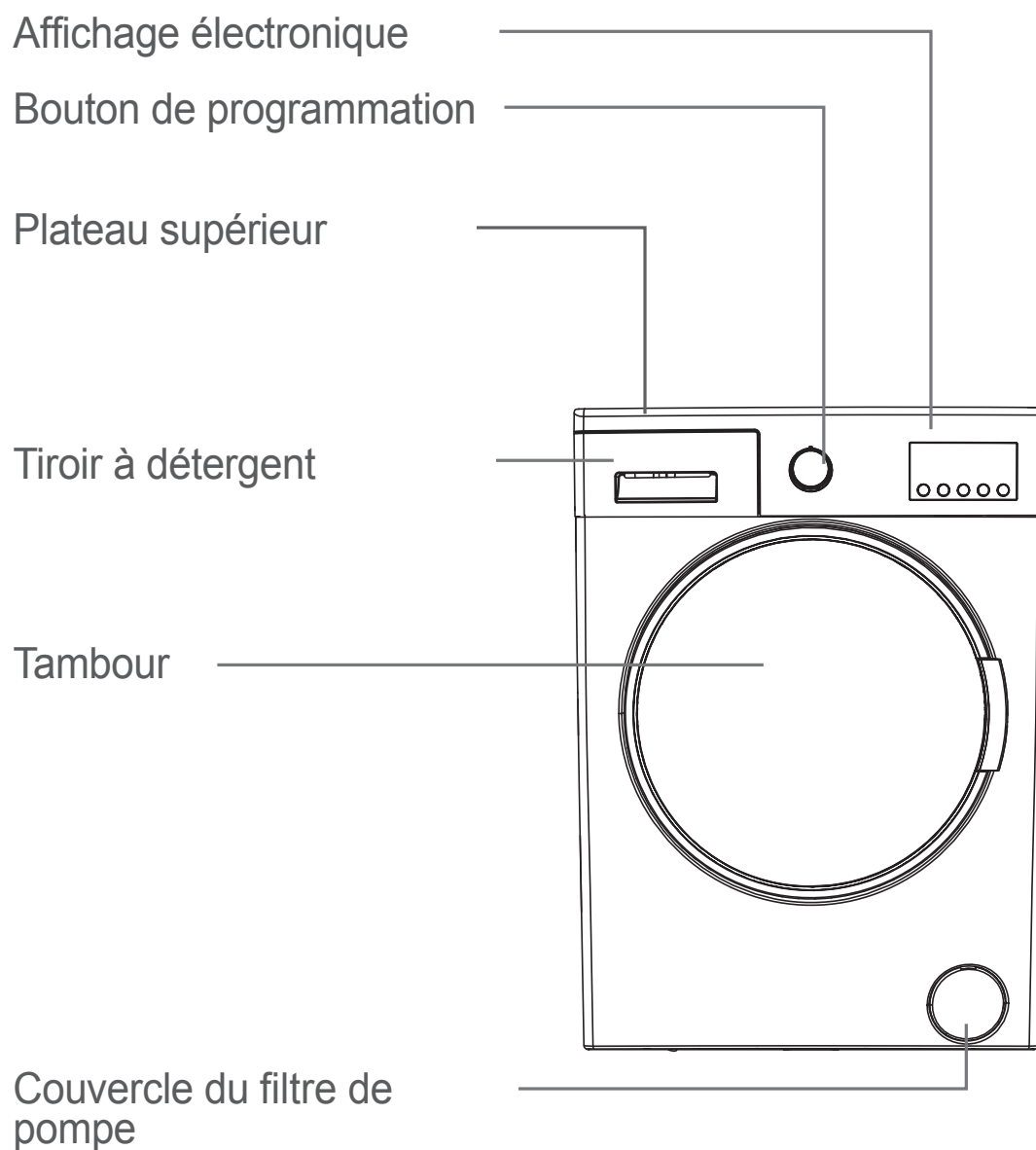

## CHAPITRE 2 : PRÉSENTATION DE L'ASPECT GÉNÉRAL DE VOTRE APPAREIL

Vis de sécurité de transport  
Clapet d'arrivée d'eau

Tuyau d'évacuation

Câble d'alimentation électrique

Vis de sécurité de transport

Vis de sécurité de transport

Vis de sécurité de transport

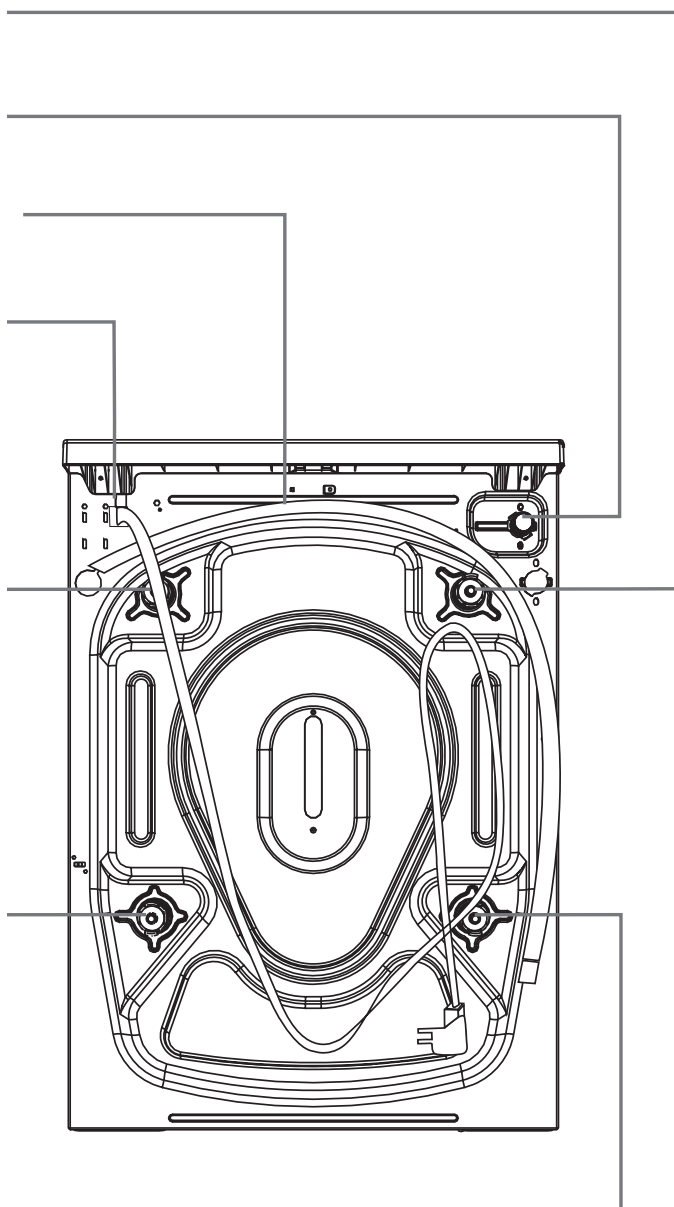

## CHAPITRE 2 : PRÉSENTATION DE VOTRE APPAREIL CARACTÉRISTIQUES TECHNIQUES

Tension / fréquence de fonctionnement (V/Hz)	(220 à 240) V~ / 50 Hz
Intensité totale (A)	10
Pression de l'eau	Maximum : 1 MPa Minimum : 0,1 MPa
Puissance totale (W)	2100
Capacité maximale en linge sec (kg)	6
Vitesse d'essorage (tours par minute)	1000
Numéro de programme	15
Dimensions (Hauteur x Largeur x Profondeur) (mm)	845 x 597 x 497

## CHAPITRE 3 : INSTALLATION DE LA MACHINE RETRAIT DES VIS DE SÉCURITÉ DE TRANSPORT



Avant d'utiliser le lave-linge, enlevez les 4 vis de transport et les entretoises en caoutchouc de l'arrière de la machine. Si l'on oublie d'enlever les vis, cela peut entraîner des vibrations importantes, du bruit et un dysfonctionnement de l'appareil (avec annulation de la garantie).

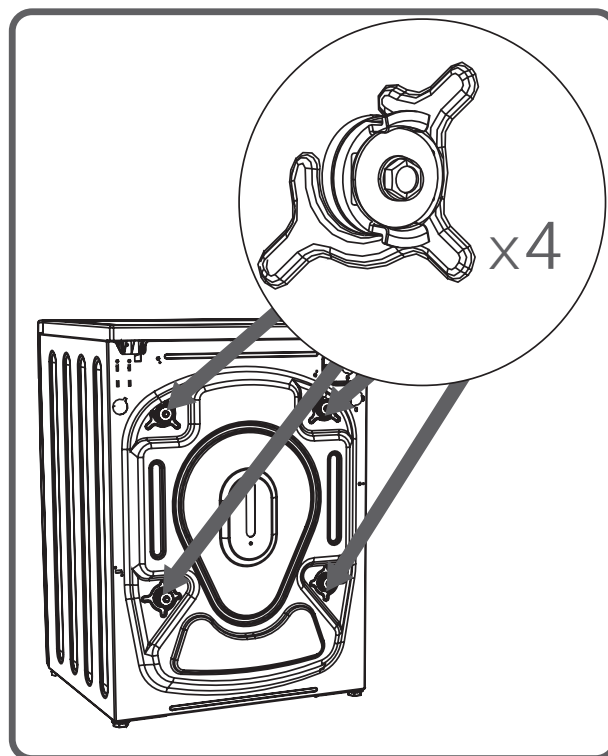

C'est pourquoi il faut dévisser les vis de sécurité de transport en les faisant tourner dans le sens antihoraire à l'aide d'une clé appropriée.

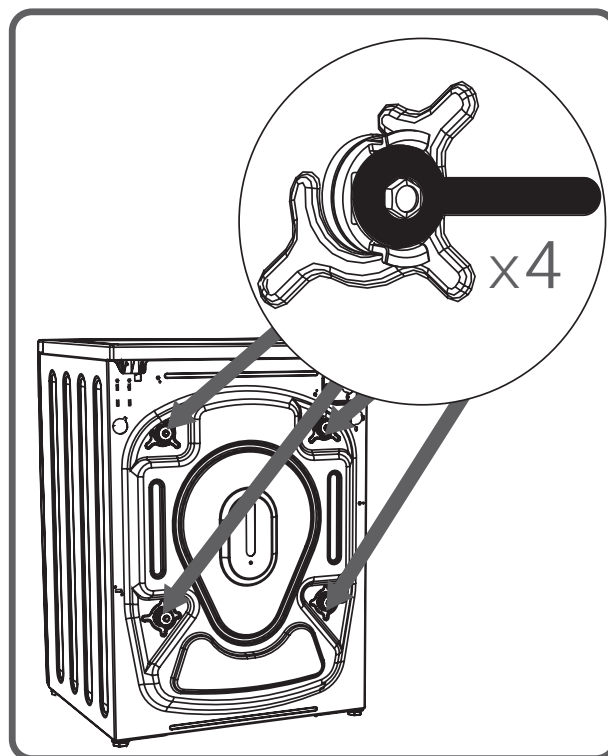

## CHAPITRE 3 : INSTALLATION DE LA MACHINE (RETRAIT DES VIS DE SÉCURITÉ DE TRANSPORT)

On enlèvera les vis de transport en tirant sur celles-ci.

Placer des bouchons en plastique fournis parmi les accessoires aux emplacements des vis de transport.

Les vis de sécurité de transport doivent être conservées pour être utilisées en cas de transport.

**NOTE : Il faut absolument retirer les vis de transport de votre machine avant la première utilisation ! Les pannes se produisant sur des machines fonctionnant avec la vis de transport en place seront hors garantie.**

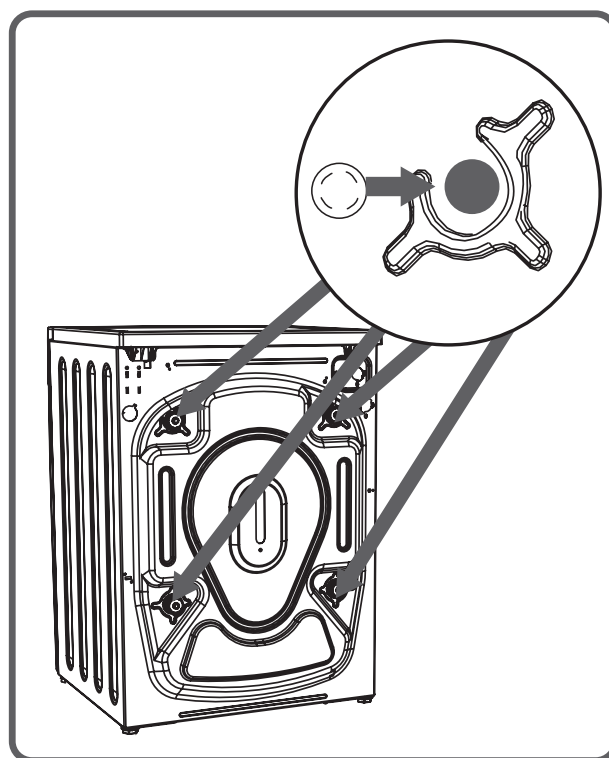
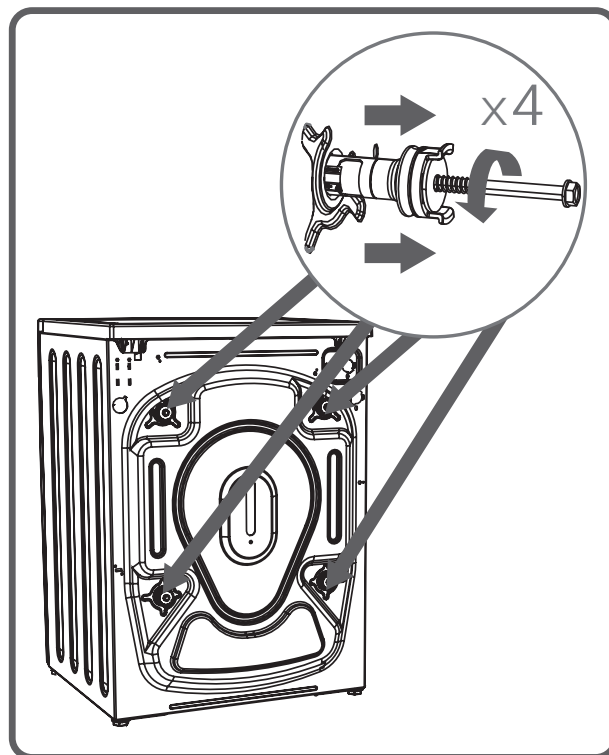

## CHAPITRE 3 : INSTALLATION DE LA MACHINE (REGLAGE DES PIEDS)

- N'installez pas votre machine sur un tapis ou sur des objets susceptibles d'empêcher la bonne ventilation de sa base.
- Pour garantir un fonctionnement silencieux et sans vibration de votre machine, elle doit être utilisée sur un sol ferme et non glissant.
- Vous pouvez ajuster l'équilibre de votre machine grâce aux pieds réglables.
- Desserrer l'écrou d'ajustement en plastique.

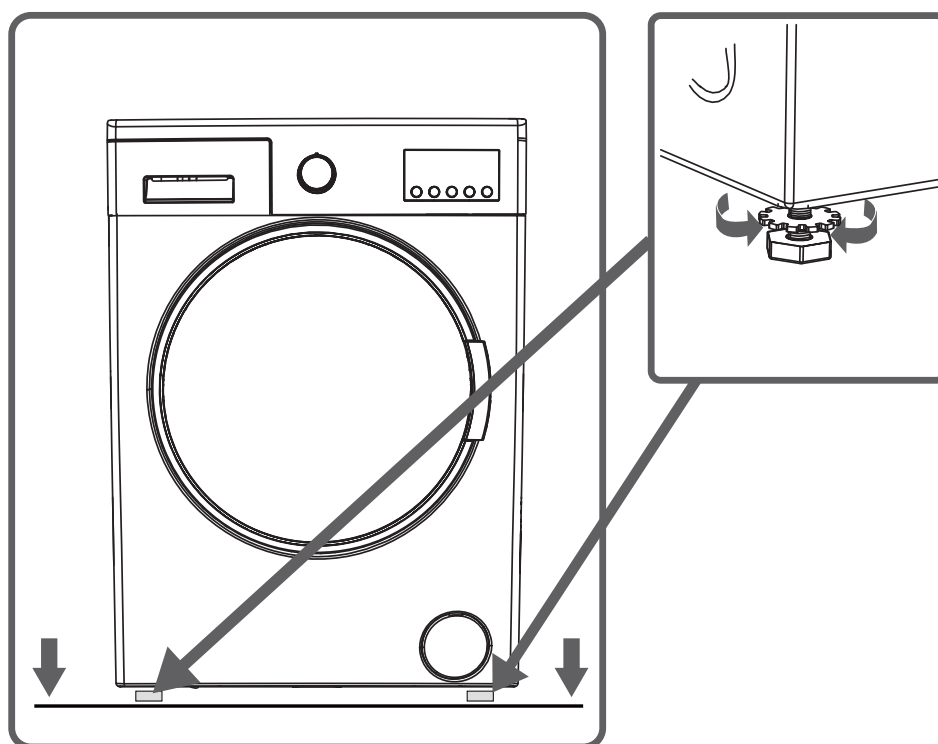

## CHAPITRE 3 : INSTALLATION DE LA MACHINE (REGLAGE DES PIEDS)

- Ajuster les pieds vers le haut ou vers le bas en les faisant tourner.
- Après obtention de l'équilibre, appuyez sur l'écrou d'ajustement en plastique pour le faire remonter.

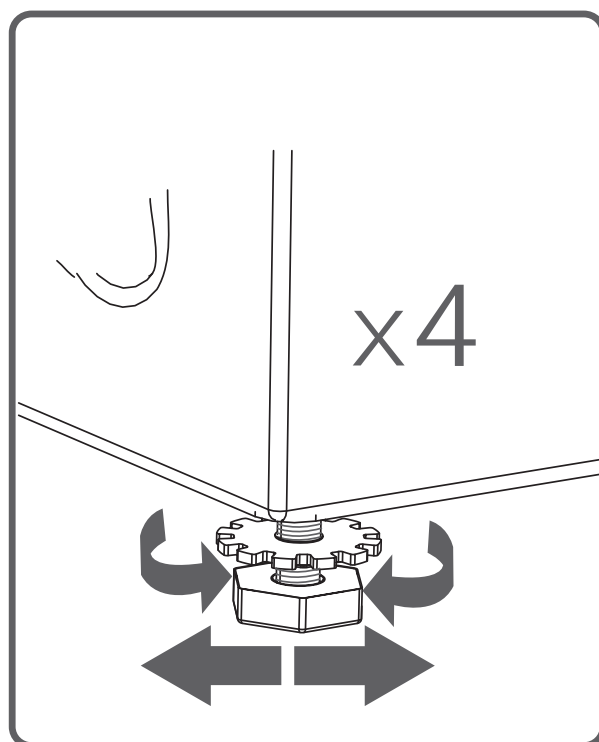



## CHAPITRE 3 : INSTALLATION DE LA MACHINE (REGLAGE DES PIEDS)

- Ne jamais placer de carton, de bois ou des matériaux similaires sous votre machine pour compenser les inégalités du sol.



- Lorsque vous nettoyez le sol sur lequel repose votre machine, veillez à ne pas perturber la stabilisation des cales.

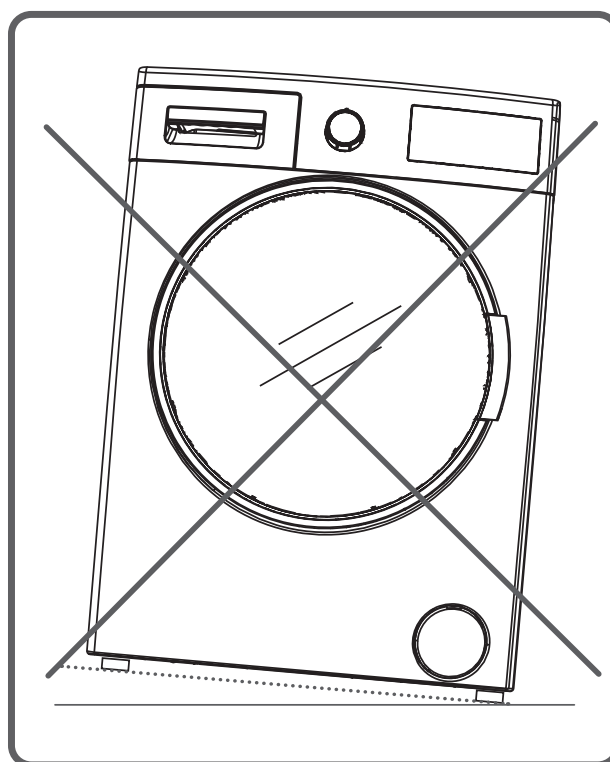

## CHAPITRE 3 : INSTALLATION DE LA MACHINE (RACCORDEMENT ÉLECTRIQUE)

- Votre lave-linge est réglé à 220 à 240 V sous 50 Hz.

- Le cordon d'alimentation de votre lave-linge est équipé d'une prise spécifique reliée à la terre. Cette prise doit toujours être introduite dans une douille reliée à la terre et supportant 10 A.

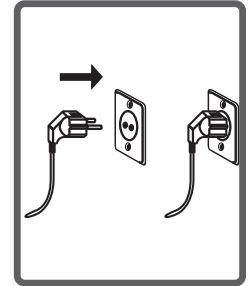

- La valeur courante du fusible doit atteindre 10 A.

L'intensité de fusible de la ligne d'alimentation reliée à cette prise doit aussi atteindre 10 A.

- Si vous ne disposez pas d'une telle prise et d'un tel fusible, veuillez vous en faire fournir par un électricien qualifié.

- Nous n'assumons pas la responsabilité des dommages susceptibles de se produire du fait d'une utilisation sauvage.

**NOTE : Le fait d'utiliser votre machine sous basse tension peut entraîner la réduction du cycle de vie de votre machine et la limitation de ses performances.**

## CHAPITRE 3 : INSTALLATION DE LA MACHINE (RACCORDEMENT DU TUYAU D'ARRIVÉE D'EAU)

• Votre machine peut comporter soit une arrivée simple (eau froide) soit une arrivée double (eau froide/eau chaude) selon ses caractéristiques.

Le tuyau à bouchon blanc doit être raccordé à l'arrivée d'eau froide et le tuyau à bouchon rouge à l'arrivée d'eau chaude (s'applique aux machines à doubles arrivées d'eau).

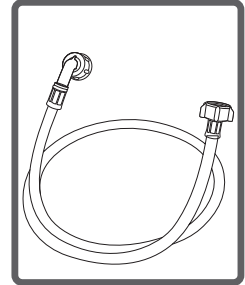

• Pour éviter les fuites d'eau au point de contact, on prévoit 1 ou 2 écrous dans l'emballage du tuyau (s'applique aux machines à double arrivée d'eau). Ajuster ces écrous aux extrémités des nouveaux tuyaux d'arrivée d'eau sur le côté du robinet.

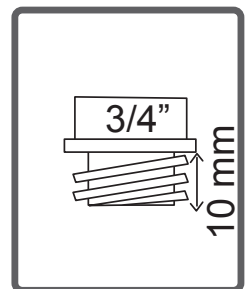

• Monter les nouveaux tuyaux d'arrivée d'eau à un robinet f leté de 3/4 ".

• Raccorder l'extrémité à coude blanc des tuyaux d'arrivée d'eau au clapet blanc d'arrivée d'eau filtrée à l'arrière de la machine et l'extrémité à coude rouge au clapet rouge d'arrivée d'eau filtrée (s'applique aux machines à double arrivée d'eau). Serrer les pièces en plastique des jonctions à la main. En cas d'incertitude, on fera faire les travaux de raccordement par un plombier qualif é.

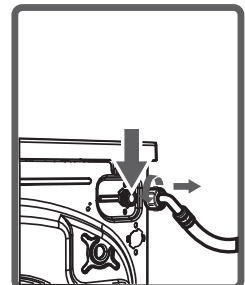

• Un débit d'eau sous une pression de 0,1 à 1 MPa doit permettre un fonctionnement plus eff cace de la machine. (Une pression de 0,1 MPa signif e que plus de 8 L d'eau doivent s'écouler à travers un robinet par minute.)

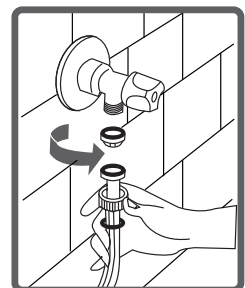

• On veillera à ce que les points de contact ne fuent pas en ouvrant complètement le robinet après avoir effectué les raccordements.de se produire du fait d'une utilisation sauvage.

### CHAPITRE 3 : INSTALLATION DE LA MACHINE (RACCORDEMENT DU TUYAU D'ARRIVÉE D'EAU)

- On veillera à ce que les nouveaux tuyaux d'arrivée d'eau ne soient pas pliés, cassés, écrasés ou redimensionnés.
- Si votre machine contient des arrivées doubles d'eau chaude, la température de l'entrée d'eau chaude doit atteindre 70 °C au maximum.

**Note : N'utilisez que le tuyau neuf d'arrivée d'eau fourni avec votre machine en procédant aux raccordements d'arrivée d'eau de votre machine. On n'utilisera jamais de tuyaux d'arrivée d'eau usagés ou endommagés !**

## CHAPITRE 3 : INSTALLATION DE LA MACHINE (RACCORDEMENT DU TUYAU D'ÉVACUATION D'EAU)

- L'extrémité du tuyau d'évacuation d'eau doit être adaptée à un appareil spécifique que directement attaché à l'orifice d'évacuation d'eau usée ou au joint d'évacuation du coude d'évier.

- Ne jamais tenter de prolonger le tuyau d'évacuation par une rallonge.

- Ne pas placer le tuyau d'évacuation de votre machine dans un récipient, dans un seau ou dans un évier.

- Assurez-vous que le tuyau d'évacuation d'eau ne plie pas, ne forme pas de boucle, qu'il n'est pas écrasé ni étiré. Veuillez noter les choses suivantes :

- Le tuyau d'évacuation de l'eau doit être monté à une hauteur maximale de 100 cm au-dessus du sol.

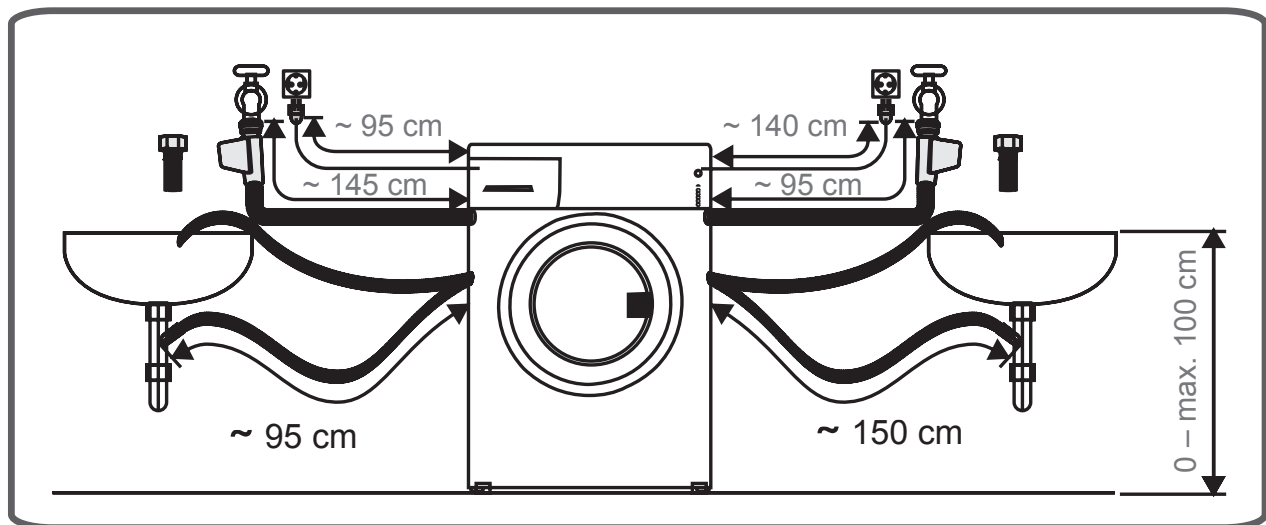
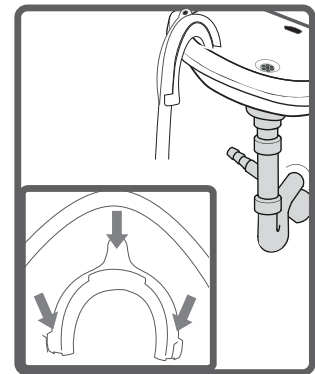
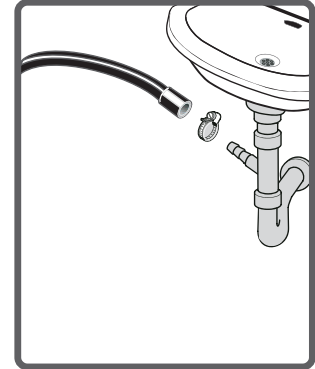

## CHAPITRE 4 : PRÉSENTATION DU TABLEAU DE COMMANDE

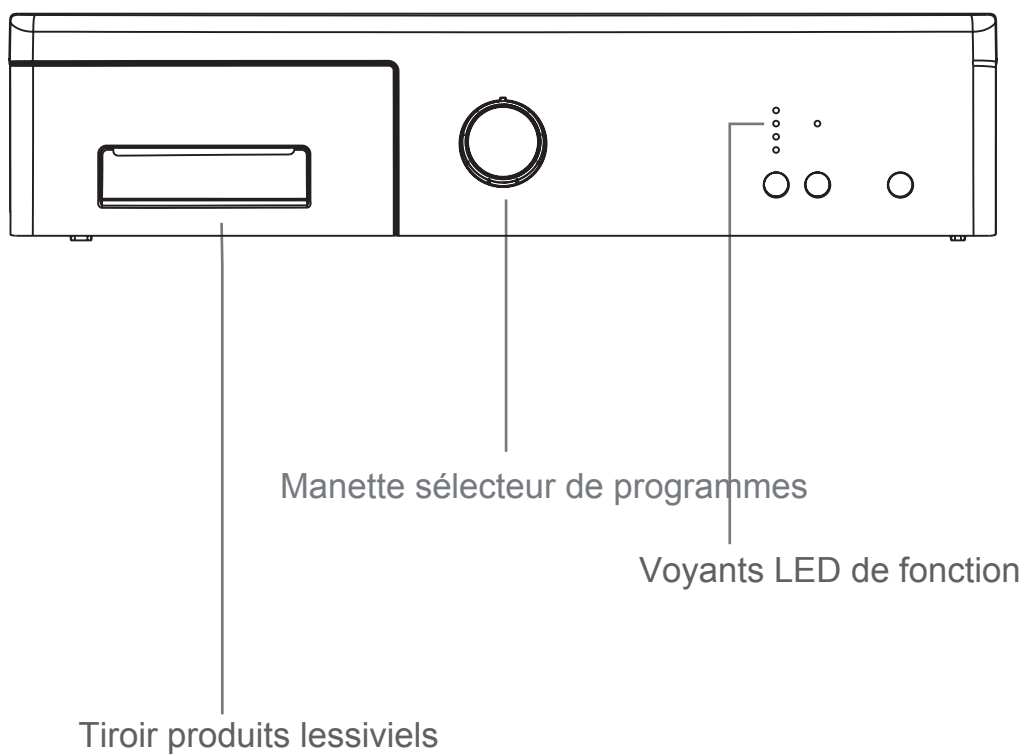

## CHAPITRE 4 : PRÉSENTATION DU TABLEAU DE COMMANDE (TIROIR À DÉTERGENT)

... Vous pouvez utiliser la plaque de détermination du niveau de liquide lorsque vous souhaitez laver votre linge avec du détergent liquide. Vous pouvez utiliser vos détergents liquides dans tous les programmes sans pré-lavage. Placez l'appareil à détergent liquide dans le deuxième compartiment (qui se trouve à l'intérieur de la machine) du tiroir à détergent (\*) et ajustez la quantité de détergent. (Utiliser la quantité de détergent liquide recommandée par les fabricants de détergents.) Ne pas dépasser le niveau MAX, à n'utiliser que pour du détergent liquide, ne pas utiliser cet appareil pour du détergent en poudre puis l'enlever.)

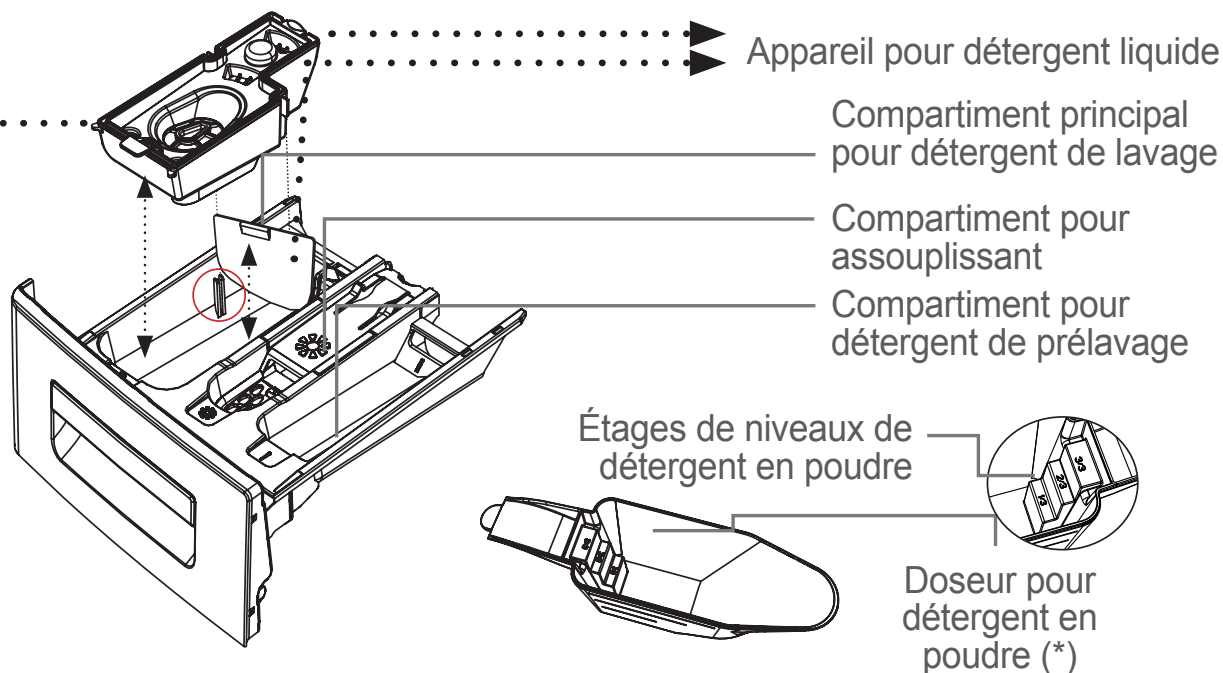
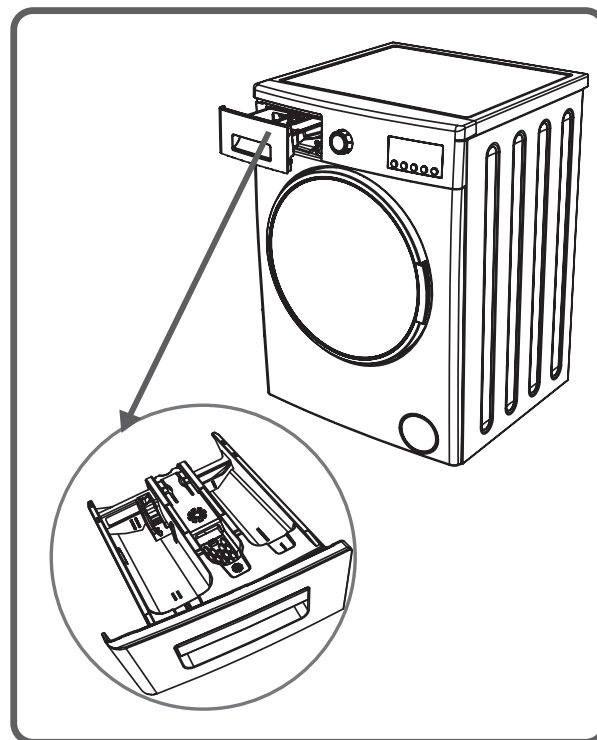

(\*) Les spécifications de machine peuvent varier en fonction du produit acheté.

## CHAPITRE 4 : PRÉSENTATION DU TABLEAU DE COMMANDE (TIROIR À DÉTERGENT)

### SECTIONS

#### Compartiment principal pour détergent de lavage :

Dans ce compartiment, seuls les produits tels que du détergent (liquide ou en poudre), un anticalcaire ou similaire peuvent être utilisés. Vous pouvez trouver l'appareil à détergent liquide à l'intérieur de votre machine lors de son installation. (\*)

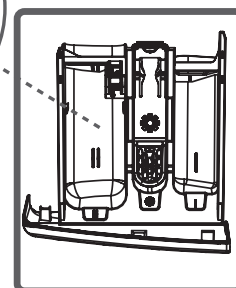
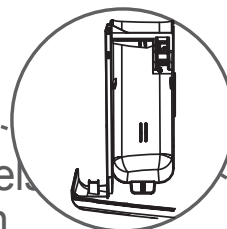

#### Compartiment pour assouplissant, amidon, détergent :

Vous pouvez utiliser un assouplissant pour votre linge (quantité et type recommandés par le producteur) Parfois, les assouplissants que vous utilisez pour votre linge peuvent rester dans ce compartiment. C'est l'excès de viscosité de l'assouplissant qui explique cela. Pour empêcher cette situation, on recommande des assouplissants moins visqueux, ou bien l'assouplissant doit être fluidifié avant emploi.

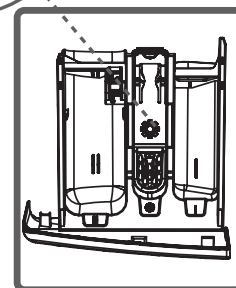
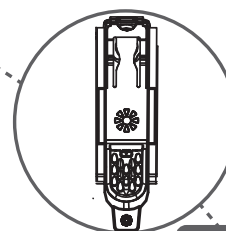

#### Compartiment pour détergent de pré-lavage :

Ce compartiment ne doit être utilisé que quand on a choisi l'option pré-lavage. Le programme avec pré-lavage est recommandé en cas de linge très sale.

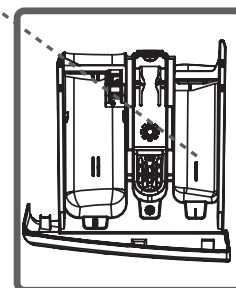
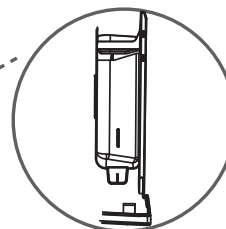

(\*) Les spécifications de machine peuvent varier en fonction du produit acheté.



## CHAPITRE 4 : PRÉSENTATION DU TABLEAU DE COMMANDE (BOUTON DE PROGRAMMATION)

- Vous pouvez choisir le programme que vous souhaitez pour laver votre linge grâce au bouton de programmation.
- Vous pouvez établir le fonctionnement par sélection du programme en faisant tourner le bouton de programme dans les deux sens.
- Veillez à ce que le bouton de programmation soit exactement sur le programme que vous souhaitez sélectionner.

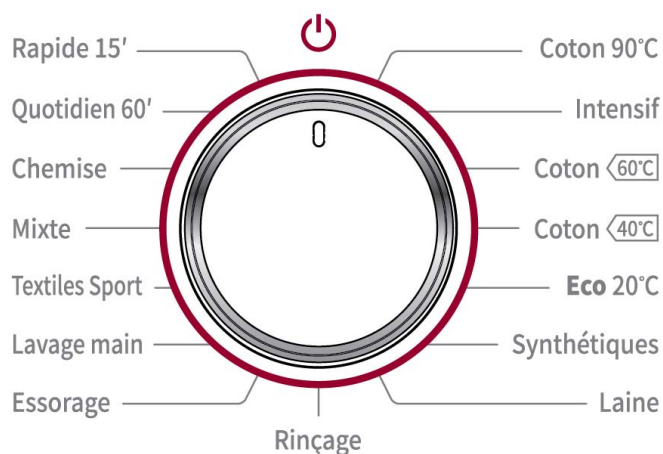

## CHAPITRE 4 : PRÉSENTATION DU TABLEAU DE COMMANDE (AFFICHAGE ÉLECTRONIQUE)

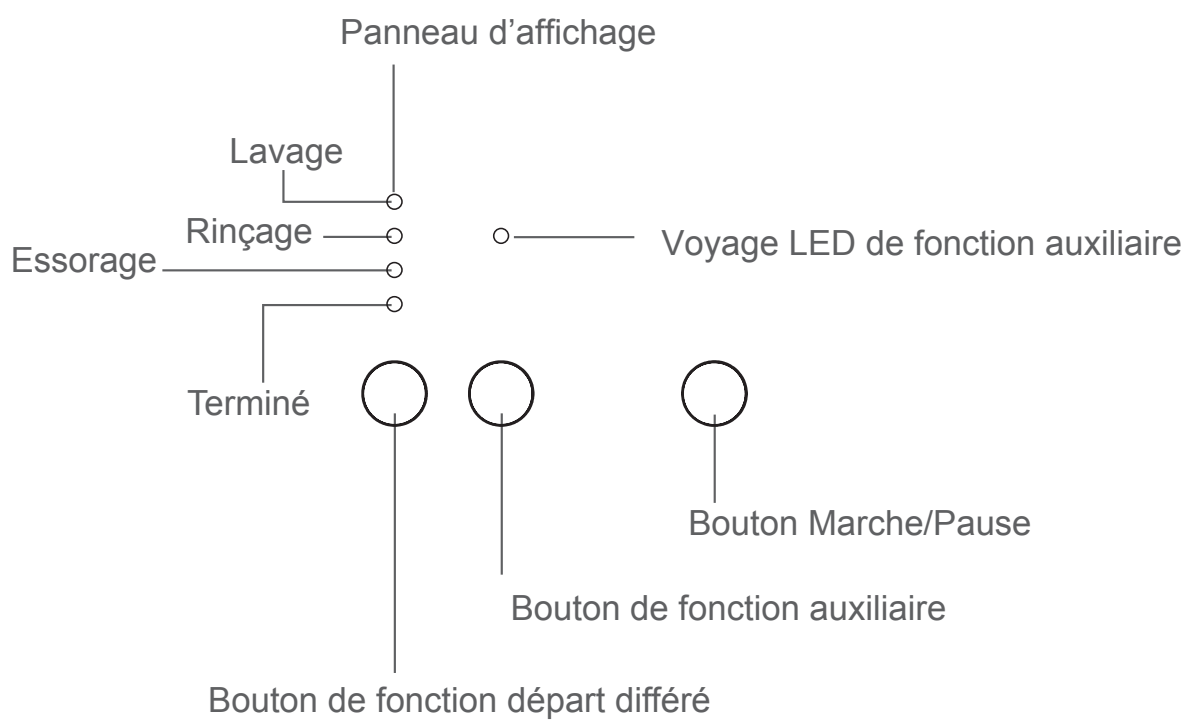

## CHAPITRE 4 : PRÉSENTATION DU TABLEAU DE COMMANDE (AFFICHAGE ÉLECTRONIQUE)

À partir des LED de fonction de votre machine, vous pouvez voir combien de temps il va commencer à fonctionner après, les fonctions auxiliaires que vous avez sélectionnées et le stade du programme que vous exécutez sur votre machine.

## CHAPITRE 5 : PRÉPARATION PRÉLIMINAIRE POUR LE LAVAGE (TRI DU LINGE)

• Votre linge porte des étiquettes de produit indiquant leurs spécifications. Lavez ou faites sécher votre linge selon les spécifications figurant sur l'étiquette du produit.

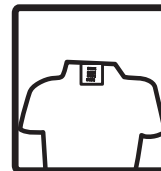

• Séparez vos vêtements selon leur type (coton, synthétique, fragile, laine, etc.), leur température de lavage (éco 20 °, 40 °, 60 °, 90 °) et selon leur degré de salissure (légèrement taché, taché, très taché).

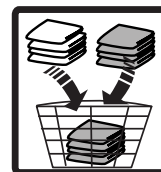

• Ne lavez jamais vos couleurs et votre blanc ensemble !

• Lavez votre linge couleur séparément pour leur premier lavage, car ils sont susceptibles de déteindre.

• Veillez à l'absence de pièces métalliques sur votre linge ou dans les poches, et le cas échéant, ôtez-les !

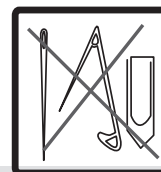

**ATTENTION : AVERTISSEMENT : Les pannes risquant de se produire en cas de pénétration de corps étrangers dans votre machine ne font pas partie de la portée de la garantie.**



• Fermez et boutonnez vos vêtements.

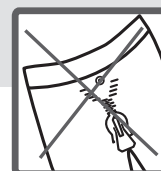

• Enlevez les crochets métalliques ou en plastique des rideaux de tulle ou autres ou placez-les dans un filet ou un petit sac de lavage avant de les confiner.





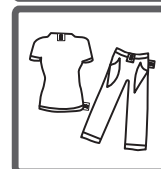



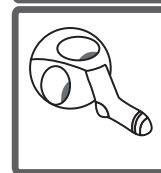



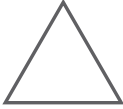

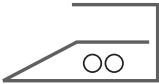
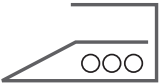
• Retournez les vêtements tels que les pantalons, les tricotés, les t-shirts et les sweat-shirts.



• Lavez les chaussettes, les mouchoirs et similaires dans un filet de lavage.



## CHAPITRE 5 : PRÉPARATION PRÉLIMINAIRE POUR LE LAVAGE (TRI DU LINGE)

 <p>Blanchissement disponible</p>	 <p>Pas de blanchissement</p>	 <p>Lavage normal</p>
 <p>La température de repassage atteint 150 °C au maximum.</p>	 <p>La température de repassage atteint 200°C au maximum.</p>	 <p>Pas de repassage</p>
 <p>Nettoyage à sec possible</p>	 <p>Pas de nettoyage à sec</p>	 <p>Laisser sur un surface plane.</p>
 <p>Suspendre lorsque mouillé</p>	 <p>Séchage par suspension</p>	 <p>Séchage en machine interdit</p>
 <p>Nettoyage à sec dans un produit pétrolier, de l'alcool pétrolier, de l'alcool pur ou R113 autorisé</p>	 <p>Perchloroéthylène R11, R13, Pétrole</p>	 <p>Perchlorinéthylène R11, R113, Gas-oil</p>

## CHAPITRE -5 : PRÉPARATION PRÉLIMINAIRE DE LA LESSIVE (METTRE LE LINGE DANS LA MACHINE)

- Ouvrez la porte de votre machine.
- Répartissez votre linge dans la machine.

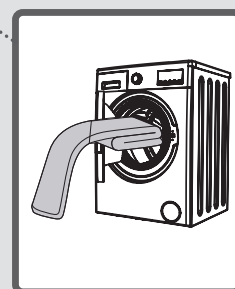
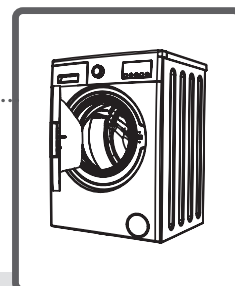

**REMARQUE :** Remarque : La capacité maximum de charge peut varier en fonction du type de linge que vous lavez, du degré de saleté et du programme que vous avez choisi. Ne pas dépasser la capacité maximum de charge de séchage indiquée dans le tableau des programmes de lavage.

Vous pouvez utiliser le tableau de poids suivant comme exemple.

TYPE DE LINGE	POIDS (gr)
Serviette	200
Lin	500
Sortie de bain	1200
Housse de couette	700
Taie d'oreiller	200
Sous-vêtements	100
Nappe	250

- Introduisez le linge séparément (l'un après l'autre).
- Assurez-vous qu'aucun linge n'est coincé entre le couvercle et le joint ci-dessous lors de la fermeture de la porte de votre machine.
- Poussez la porte de votre machine jusqu'à entendre le son de verrouillage.
- Fermez correctement la porte de votre appareil, sinon votre machine ne va pas lancer l'opération de lavage.

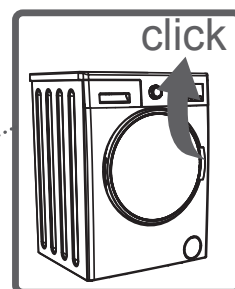

## CHAPITRE -5 : PRÉPARATION PRÉLIMINAIRE DE LA LESSIVE (AJOUTER LA LESSIVE DANS LA MACHINE)

- La quantité de détergent que vous mettrez dans la machine dépendra des critères suivants :
- La dose de détergent à utiliser est déterminée par le degré de saleté de votre linge. Ne lavez pas au préalable votre linge moins taché et mettez votre petite quantité de lessive dans le 2ème compartiment du tiroir à lessive.
- Pour votre linge plus taché, sélectionnez un programme incluant le pré lavage, et versez  $\frac{1}{4}$  de lessive dans le tiroir à lessive du 1er compartiment tout en mettant les  $\frac{3}{4}$  restants dans le 2ème compartiment.
- Utilisez les lessives fabriquées uniquement pour des lavelinges automatiques. La quantité de lessive que vous utiliserez pour votre blanchisserie est imprimée sur l'emballage de la lessive.
- Plus le niveau de dureté est élevé, plus grande doit être la quantité de lessive à utiliser.
- Plus votre linge est abondant, plus la quantité de lessive que vous utilisez augmente.
- Versez l'adoucissant dans le compartiment à assouplissant dans le tiroir à lessive. Ne dépassez pas le niveau maximal.

Dans le cas contraire, l'adoucissant va couler dans l'eau de lavage pendant le rinçage.

- Les adoucissants à haute densité doivent être dilués dans une certaine mesure, avant d'être versés dans le tiroir. Parce que la haute densité va bloquer le petit rinçage et empêcher l'écoulement de l'adoucissant.
- Vous pouvez utiliser vos lessives liquides dans tous les programmes sans pré lavage. Pour cela, fixez la plaque de niveau de lessive liquide dans le sac d'accessoires ou l'appareil de lessive liquide (\*) dans le 2ème compartiment du tiroir à lessive et régler la quantité de lessive liquide selon les niveaux de cette plaque.  
N'oubliez pas de retirer la plaque de lessive liquide.

(\*) Les spécifications de la machine peuvent varier en fonction du produit acheté.

## CHAPITRE -5 : PRÉPARATION PRÉLIMINAIRE DE LA LESSIVE (FAIRE FONCTIONNER VOTRE MACHINE)

- Branchez votre machine.
- Ouvrez le robinet d'eau.
- Ouvrez la porte de la machine.
- Répartissez votre linge dans la machine.
- Poussez la porte de votre machine jusqu'à entendre le son de verrouillage.

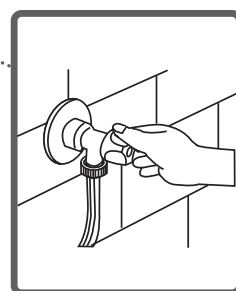
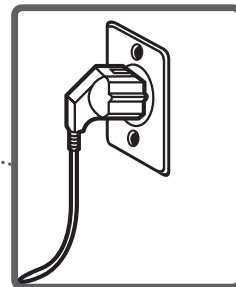

### Sélectionner un programme

Sélectionnez le programme pratique pour votre linge sur le tableau des programmes.



## CHAPITRE -5 : PRÉPARATION PRÉLIMINAIRE DE LA LESSIVE (FAIRE FONCTIONNER VOTRE MACHINE)

### FONCTIONS AUXILIAIRES

Avant de lancer le programme, vous pouvez sélectionner une fonction auxiliaire.

- Appuyez sur le bouton de fonction auxiliaire que vous souhaitez

sélectionner.

- Si le symbole de fonction auxiliaire sur l'affichage électronique clignote continuellement, la fonction auxiliaire que vous avez sélectionné est activée.
- Si le symbole de fonction auxiliaire sur l'affichage électronique clignote, la fonction auxiliaire que vous avez sélectionné n'est pas activée.

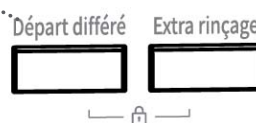
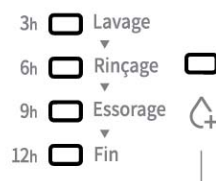

### Raison de la non-activation :

- La fonction auxiliaire que vous souhaitez utiliser dans le programme de lavage que vous avez choisi n'est pas applicable.
- Votre appareil a traversé l'étape, au cours de laquelle la fonction auxiliaire que vous souhaitez sélectionner serait appliquée.
- Elle n'est pas compatible avec une fonction auxiliaire que vous avez sélectionné précédemment.

## **CHAPITRE -5 : PRÉPARATION PRÉLIMINAIRE DE LA LESSIVE (FAIRE FONCTIONNER VOTRE MACHINE)**

### **SYSTÈME DE DÉTECTION DE DEMI-CHARGE**

Votre machine est équipée d'un système de détection de demi-charge.

Lorsque vous mettez environ la moitié ou moins de quantité de lessive par rapport à la capacité maximale de votre machine, votre machine va fonctionner de manière à économiser le temps de lavage, la consommation d'eau et d'énergie dans certains programmes. Si la fonction demicharge est activée, la machine peut terminer le programme que vous avez défini dans un temps plus court.

## CHAPITRE -5: PRÉPARATION PRÉLIMINAIRE DE LA LESSIVE (FONCTIONS AUXILIAIRES)

### 1- Fonction auxiliaire pour temporisateur

Grâce à la fonction auxiliaire, vous pouvez amener votre machine à lancer l'opération de lavage avec des retards compris entre "3h, 6h, 9h, et 12h".



Bouton de fonction auxiliaire 1

○ 3h  
○ 6h  
○ 9h  
○ 12h

**Pour utiliser la fonction auxiliaire du départ différé:**

- Appuyer sur le bouton de départ différé une fois.
- le voyant "3 h" apparaît.
- Appuyez sur le bouton de départ différé jusqu'à atteindre l'heure à laquelle vous souhaitez que l'opération de lavage commence.
- Pour activer le temporisateur que vous avez sélectionné dans le programme, vous pouvez appuyer sur n'importe quelle touche de fonction auxiliaire que vous voulez, en dehors du bouton "Marche/Pause".

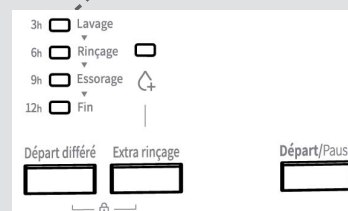

## CHAPITRE -5: PRÉPARATION PRÉLIMINAIRE DE LA LESSIVE (FONCTIONS AUXILIAIRES)

Si vous avez sauté le temporisateur que vous voulez définir, vous pouvez revenir à l'heure désirée en maintenant le bouton de départ différé enfoncé.

Si vous souhaitez annuler le temporisateur, il vous suffit d'appuyer sur le bouton de temporisation jusqu'à ce que tous les voyants de réglage de l'heure à l'écran s'éteignent.

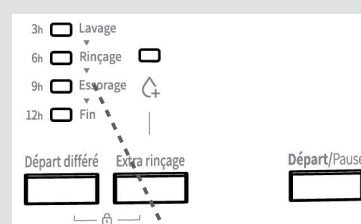

Pour exécuter la fonction de départ différé, votre machine doit être mise en fonctionnement en appuyant sur le bouton Marche/Veille.

- 3h
- 6h
- 9h
- 12h

## CHAPITRE -5: PRÉPARATION PRÉLIMINAIRE DE LA LESSIVE (FONCTIONS AUXILIAIRES)

### 2- Rinçage supplémentaire

Vous pouvez effectuer un rinçage supplémentaire sur votre linge à l'aide de cette fonction supplémentaire.

Vous pouvez activer ce programme en appuyant sur le bouton de la fonction auxiliaire Rinçage supplémentaire lorsque le voyant LED du  symbole s'allume.

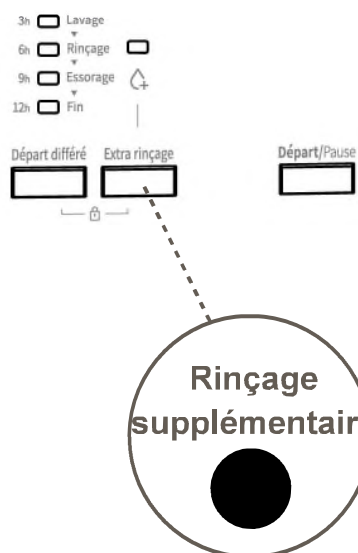

## CHAPITRE -5: PRÉPARATION PRÉLIMINAIRE DE LA LESSIVE (FONCTIONS AUXILIAIRES)

### Bouton Marche/Pause

En appuyant sur le bouton Marche / Pause, vous pouvez lancer le programme que vous avez sélectionné ou suspendre un programme en cours. Si vous basculez votre machine en mode veille, le voyant LED sur l'affichage électronique se met à clignoter.

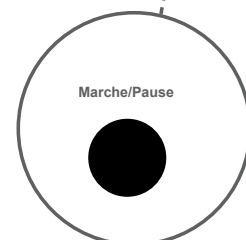
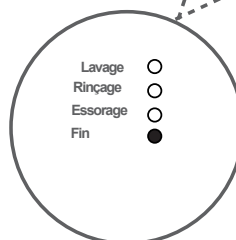
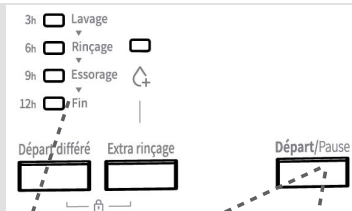

## CHAPITRE -5 : PRÉPARATION PRÉLIMINAIRE DE LA LESSIVE (VERROU DE SÉCURITÉ ENFANT)

La sécurité enfant est utilisé pour protéger le cycle de lavage contre les effets d'un enclenchement non-souhaité des boutons pendant le cycle.

Afin d'activer ce verrou de sécurité enfant, appuyez sur les boutons des fonctions auxiliaires 1 et 2 en même temps pendant plus de 3 secondes. Lorsque le verrouillage enfants est activé, les voyants lumineux des boutons de fonctions s'allument.

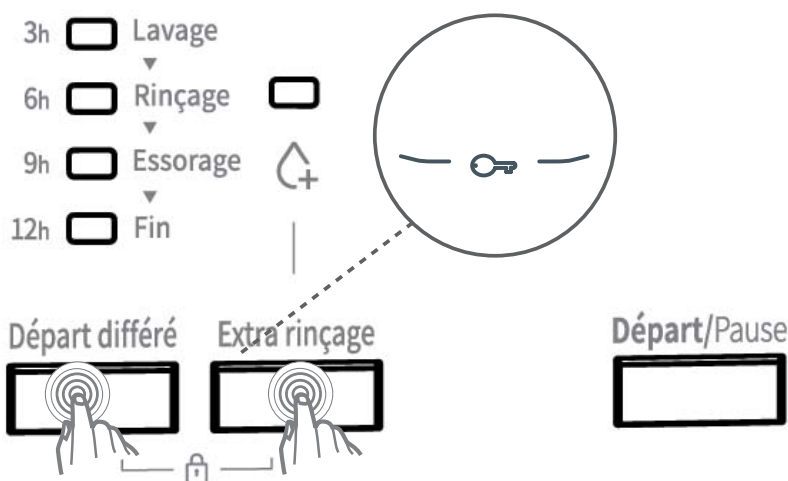

Si vous appuyez sur n'importe quel bouton lorsque le verrou sécurité enfant est activé, les LED de fonctions supplémentaires se mettent à clignoter sur l'écran.

Lorsque la sécurité enfant est activée, votre machine désactive le sélecteur de programme, le sélecteur de vitesse d'essorage et les touches de fonctions.

Pour désactiver la sécurité enfant, il suffit d'appuyer sur les mêmes boutons de fonctions auxiliaires 1 et 3 en même temps pendant plus de 3 secondes. Lorsque le verrou est désactivé, les voyants LED clignotent.

## CHAPITRE -5 : PRÉPARATION PRÉLIMINAIRE DE LA LESSIVE (ANNULER LE PROGRAMME)

**Si vous souhaitez annuler un programme en cours d'exécution :**

- 1- Tournez le bouton de programme sur la position « Arrêt ».
- 2- Votre lave-linge arrêtera l'opération de lavage et le programme sera annulé.
- 3- Pour vider l'eau accumulée dans le lave-linge, tournez le sélecteur des programmes sur n'importe quel autre programme,  
et appuyez sur la touche départ.
- 4- Votre Lave-linge effectuera l'opération d'évacuation nécessaire et annulera le programme.
- 5- Vous pouvez mettre à nouveau votre Lave-linge en fonction en sélectionnant un nouveau programme.



## CHAPITRE -5 : PRÉPARATION PRÉLIMINAIRE DE LA LESSIVE (TERMINER UN PROGRAMME)

Votre machine va s'arrêter automatiquement à la fin du programme sélectionné.

- Le voyant LED "Fin" clignote sur le panneau d'affichage.

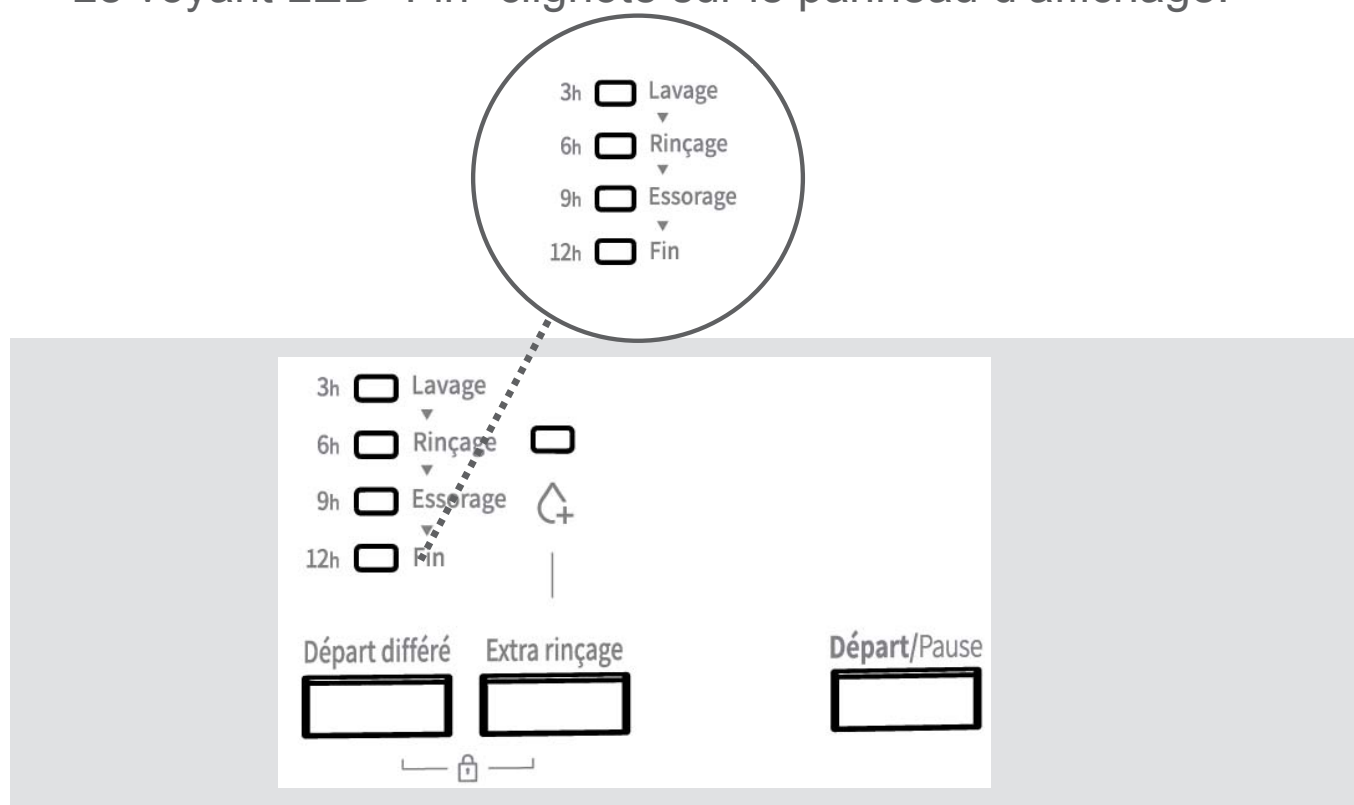

- Vous pouvez ouvrir la porte de votre machine et sortir le linge ;

- Laissez la porte de votre machine ouverte pour sécher sa partie intérieure après avoir retiré votre linge.

- Tournez la manette sélecteur de programmes sur la position « Arrêt ».

- Débranchez votre machine.

- Arrêtez le robinet d'eau.

## CHAPITRE -6 : TABLEAU DES PROGRAMMES

### COTON 90°

Température de lavage (°C)	90°
Quantité maximum de linge sec (kg)	6,0
Compartment de lessive	2
Durée du programme (Min.)	179
Type de linge / Descriptions	Textiles en coton et en lin très sales. (Sous-vêtements, draps, nappes, serviettes (maximum 3,0 kg), couvertures, etc.

### INTENSIF

Température de lavage (°C)	60°
Quantité maximum de linge sec (kg)	6,0
Compartment de lessive	1&2
Durée du programme (Min.)	164
Type de linge / Descriptions	Textiles en coton et en lin sales. (Sous-vêtements, draps, nappes, serviettes (maximum 3,0 kg), couvertures, etc.

**REMARQUE : LA DURÉE DU PROGRAMME PEUT CHANGER SELON LA QUANTITÉ DE LINGE, L'EAU DU ROBINET, LA TEMPÉRATURE AMBIANTE ET CERTAINES FONCTIONS SUPPLÉMENTAIRES.**

## CHAPITRE -6 : TABLEAU DES PROGRAMMES

COTON 	
Température de lavage (°C)	60°
Quantité maximum de linge sec (kg)	6,0
Compartment de lessive	2
Durée du programme (Min.)	200
Type de linge / Descriptions	<i>Textiles en coton et en lin sales. (Sous-vêtements, draps, nappes, serviettes (maximum 3,0 kg), couvertures, etc.</i>

COTON 	
Température de lavage (°C)	40°
Quantité maximum de linge sec (kg)	6,0
Compartment de lessive	2
Durée du programme (Min.)	190
Type de linge / Descriptions	<i>Textiles en coton et en lin sales. (Sous-vêtements, draps, nappes, serviettes (maximum 3,0 kg), couvertures, etc.</i>

**REMARQUE : LA DURÉE DU PROGRAMME PEUT CHANGER SELON LA QUANTITÉ DE LINGE, L'EAU DU ROBINET, LA TEMPÉRATURE AMBIANTE ET CERTAINES FONCTIONS SUPPLÉMENTAIRES.**

## CHAPITRE -6 : TABLEAU DES PROGRAMMES

### ECO 20°

Température de lavage (°C)	20°
Quantité maximum de linge sec (kg)	3,0
Compartment de lessive	2
Durée du programme (Min.)	96
Type de linge / Descriptions	Textiles en coton et en lin moins sales. (Sous-vêtements, draps, nappes, serviettes (maximum 2 kg), couverture, etc.)

### SYNTHETIQUES

Température de lavage (°C)	40°
Quantité maximum de linge sec (kg)	3,0
Compartment de lessive	2
Durée du programme (Min.)	89
Type de linge / Descriptions	Textiles très sales ou mixtes synthétiques. (Chaussettes en nylon, chemises, chemisiers, pantalons synthétiques, etc.)

**REMARQUE : LA DURÉE DU PROGRAMME PEUT CHANGER SELON LA QUANTITÉ DE LINGE, L'EAU DU ROBINET, LA TEMPÉRATURE AMBIANTE ET CERTAINES FONCTIONS SUPPLÉMENTAIRES.**

## CHAPITRE -6 : TABLEAU DES PROGRAMMES

### LAINÉ

Température de lavage (°C)	30°
Quantité maximum de linge sec (kg)	2,0
Compartiment de lessive	2
Durée du programme (Min.)	39
Type de linge / Descriptions	Linge en laine avec des étiquettes lavable en machine.

### RINÇAGE

Température de lavage (°C)	-
Quantité maximum de linge sec (kg)	6,0
Compartiment de lessive	-
Durée du programme (Min.)	36
Type de linge / Descriptions	Si vous désirez effectuer un rinçage supplémentaire au terme du lavage, vous pouvez utiliser ce programme pour tout type de linge.

**REMARQUE : LA DURÉE DU PROGRAMME PEUT CHANGER SELON LA QUANTITÉ DE LINGE, L'EAU DU ROBINET, LA TEMPÉRATURE AMBIANTE ET CERTAINES FONCTIONS SUPPLÉMENTAIRES.**

## CHAPITRE -6 : TABLEAU DES PROGRAMMES

### ESSORAGE

Température de lavage (°C)	-
Quantité maximum de linge sec (kg)	6,0
Compartiment de lessive	-
Durée du programme (Min.)	15
Type de linge / Descriptions	Si vous désirez essorer encore votre linge au terme du lavage, vous pouvez utiliser ce programme pour tout type de linge.

### LAVAGE MAIN

Température de lavage (°C)	30°
Quantité maximum de linge sec (kg)	2,0
Compartiment de lessive	2
Durée du programme (Min.)	90
Type de linge / Descriptions	Lessive recommandée pour le lavage à la main ou le linge délicat.

**REMARQUE : LA DURÉE DU PROGRAMME PEUT CHANGER SELON LA QUANTITÉ DE LINGE, L'EAU DU ROBINET, LA TEMPÉRATURE AMBIANTE ET CERTAINES FONCTIONS SUPPLÉMENTAIRES.**

## CHAPITRE -6 : TABLEAU DES PROGRAMMES

### TEXTILES SPORT

Température de lavage (°C)	30°
Quantité maximum de linge sec (kg)	3,0
Compartment de lessive	2
Durée du programme (Min.)	70
Type de linge / Descriptions	Tenues de sport.

### MIXTE

Température de lavage (°C)	30°
Quantité maximum de linge sec (kg)	3,0
Compartment de lessive	2
Durée du programme (Min.)	79
Type de linge / Descriptions	Les textiles sales en coton, synthétiques, de couleur et en lin peuvent être lavés ensemble.

**REMARQUE : LA DURÉE DU PROGRAMME PEUT CHANGER SELON LA QUANTITÉ DE LINGE, L'EAU DU ROBINET, LA TEMPÉRATURE AMBIANTE ET CERTAINES FONCTIONS SUPPLÉMENTAIRES.**

## CHAPITRE -6 : TABLEAU DES PROGRAMMES

### CHEMISE

Température de lavage (°C)	60°
Quantité maximum de linge sec (kg)	3,0
Compartiment de lessive	2
Durée du programme (Min.)	105
Type de linge / Descriptions	Les chemises et chemisiers sales en coton, synthétiques et synthétiques mixtes peuvent être lavés ensemble.

### QUOTIDIEN 60'

Température de lavage (°C)	60°
Quantité maximum de linge sec (kg)	3,0
Compartiment de lessive	2
Durée du programme (Min.)	60
Type de linge / Descriptions	vous pouvez laver vos textiles sales en coton, de couleur et en lin à 60°C en 60 minutes.

*Si votre machine possède la fonction auxiliaire Lavage rapide, puis si vous mettez 2 kg ou moins de linge dans votre machine, votre machine va automatiquement laver le linge pendant 30 minutes.*

**REMARQUE : LA DURÉE DU PROGRAMME PEUT CHANGER SELON LA QUANTITÉ DE LINGE, L'EAU DU ROBINET, LA TEMPÉRATURE AMBIANTE ET CERTAINES FONCTIONS SUPPLÉMENTAIRES.**



## CHAPITRE -6 : TABLEAU DES PROGRAMMES

### RAPIDE 15'

Température de lavage (°C)	30°
Quantité maximum de linge sec (kg)	2,0
Compartiment de lessive	2
Durée du programme (Min.)	15
Type de linge / Descriptions	Vous pouvez laver vos textiles en coton, de couleur et en lin légèrement tachés pendant seulement 15 minutes.

REMARQUE : Puisque la période de lavage est courte, une petite quantité de lessive doit être utilisée par rapport à d'autres programmes. La durée du programme augmentera si votre appareil détecte une charge instable. Vous pouvez ouvrir la porte de votre machine 2 minutes après la fin de l'opération de lavage. (La durée de 2 minutes nécessaire pour ouvrir la porte de votre machine n'est pas comprise dans la période de lavage.)

**REMARQUE : LA DURÉE DU PROGRAMME PEUT CHANGER SELON LA QUANTITÉ DE LINGE, L'EAU DU ROBINET, LA TEMPÉRATURE AMBIANTE ET CERTAINES FONCTIONS SUPPLÉMENTAIRES.**

## CHAPITRE -7 : ENTRETIEN ET NETTOYAGE DE VOTRE APPAREIL (AVERTISSEMENT)



Débranchez votre machine avant de commencer les opérations d'entretien et de nettoyage.

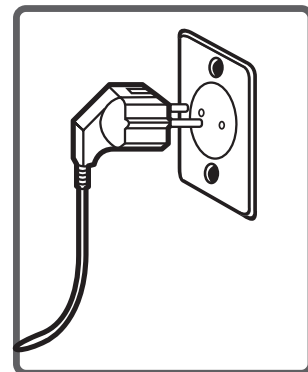

Fermez le robinet au début de l'entretien et du nettoyage de votre machine.

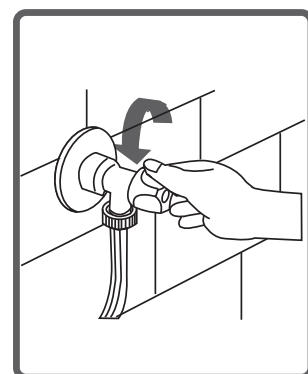

**ATTENTION : Les pièces de l'appareil pourraient être endommagées en cas d'utilisation des produits de nettoyage contenant des solvants.**

**Ne pas utiliser de produits de nettoyage contenant du solvant.**

## CHAPITRE -7 : ENTRETIEN ET NETTOYAGE DE VOTRE APPAREIL (FILTRES D'ARRIVÉE D'EAU)

Des filtres permettant d'éviter l'entrée des poussières et des substances étrangères dans l'eau de la machine sont disponibles à la fois sur le côté du robinet et sur les extrémités des vannes d'eau le long du tuyau d'arrivée d'eau de votre machine.

Nettoyez vos filtres si votre machine ne peut plus capter une arrivée suffisante d'eau malgré l'ouverture du robinet d'eau.

(Il est recommandé de nettoyer le filtre de votre pompe une fois tous les 2 mois.)

- Détachez les tuyaux d'arrivée d'eau.
- Retirer les filtres sur les vannes d'arrivée d'eau en utilisant des pinces, puis les nettoyer avec un pinceau dans l'eau.
- Démontez les filtres sur le côté latéral du robinet des tuyaux d'arrivée d'eau et nettoyez-les à la main.
- Après avoir nettoyé les filtres, vous pouvez les monter de la même façon en sens inverse.

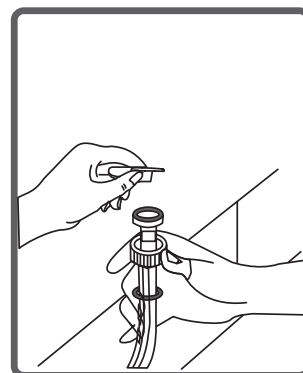
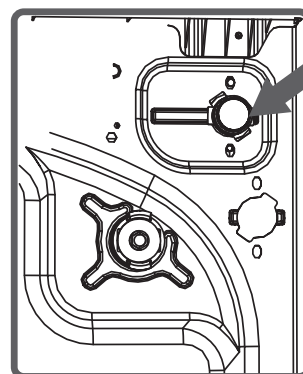

### ATTENTION :

Les filtres des robinets d'arrivée d'eau peuvent être bouchés par l'eau contaminée du robinet ou le manque d'entretien nécessaire ou la défectuosité des vannes, ce qui provoque des fuites d'eau en continu dans votre machine.



Les pannes qui résultent de ces raisons ne sont pas couvertes par la garantie.

## CHAPITRE -7 : ENTRETIEN ET NETTOYAGE DE VOTRE APPAREIL (FILTRE DE LA POMPE)

Le système de filtre disponible, empêche les restes de fils du linge et les minuscules matières d'entrer dans la pompe pendant l'opération d'évacuation d'eau par votre machine à la fin du lavage afin de prolonger la durée de vie de votre pompe. Il est recommandé de nettoyer le filtre de votre pompe une fois tous les 2 mois. Pour nettoyer le filtre de la pompe :

- Pour ouvrir le couvercle de la pompe, vous pouvez utiliser la pelle de la lessive en poudre (\*) ou la plaque de niveau de la lessive liquide sortant de votre machine.

- Fixez le point final de la partie en plastique dans l'écart du couvercle de la pompe et poussez-le. Ceci permettra d'ouvrir le couvercle.

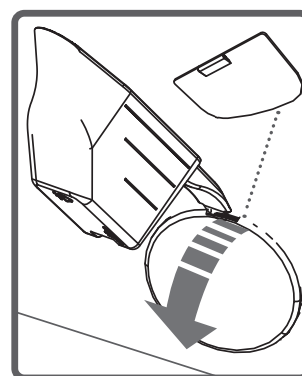

- Avant d'ouvrir le couvercle du filtre, posez un récipient à l'avant du couvercle du filtre pour empêcher le reste d'eau dans la machine de s'écouler sur le sol.

- Desserrez le couvercle du filtre dans le sens antihoraire, puis videz l'eau.

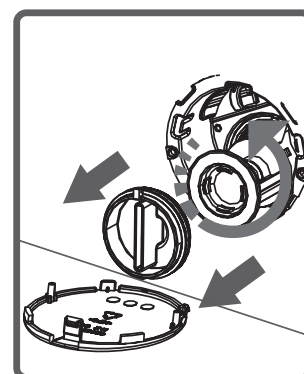

Remarque : Il peut être nécessaire de vider le récipient de collecte d'eau à plusieurs reprises en fonction de la quantité d'eau dans la machine.

(\*) Les spécifications de la machine peuvent varier en fonction du produit acheté.

## CHAPITRE -7 : ENTRETIEN ET NETTOYAGE DE VOTRE APPAREIL (FILTRE DE LA POMPE)

- Nettoyez les matériaux étrangers dans le filtre avec une brosse.

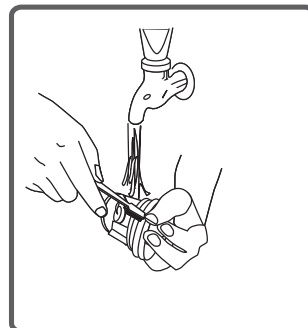

- Après avoir nettoyé le filtre, fixez son couvercle et serrez-le en le tournant dans le sens horaire.

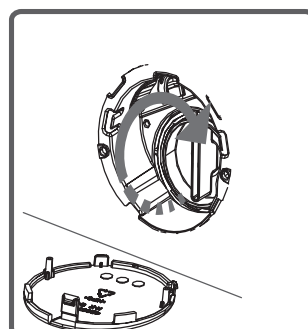

- Lors de la fermeture du couvercle de la pompe, assurez-vous que les pièces de la face interne du couvercle correspondent aux trous sur le côté du panneau avant.

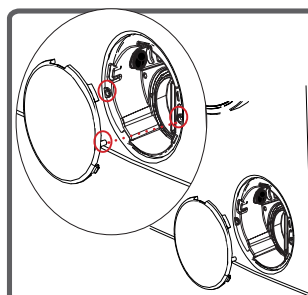

- Vous pouvez monter à nouveau le couvercle de la pompe dans le sens inverse de la dépose.

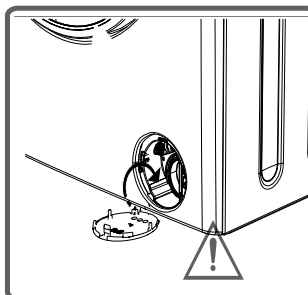

**ATTENTION!**  
Puisque l'eau dans la pompe peut être chaude, attendez qu'elle refroidisse.

## CHAPITRE -7 : ENTRETIEN ET NETTOYAGE DE VOTRE APPAREIL (TIROIR À LESSIVE)

Vos détergents peuvent déposer des résidus dans le tiroir à lessive et son compartiment au fil du temps.

Pour nettoyer les résidus formés, démontez le tiroir à lessive dans des périodes particulières. Il est recommandé de nettoyer le filtre de votre pompe tous les 2 mois.

Pour éjecter le tiroir à lessive :

- Tirez le tiroir à lessive jusqu'au bout
- Continuez à tirer en appuyant sur la section indiquée sous du tiroir à lessive et continuez puis déstabilisez le tiroir à lessive.

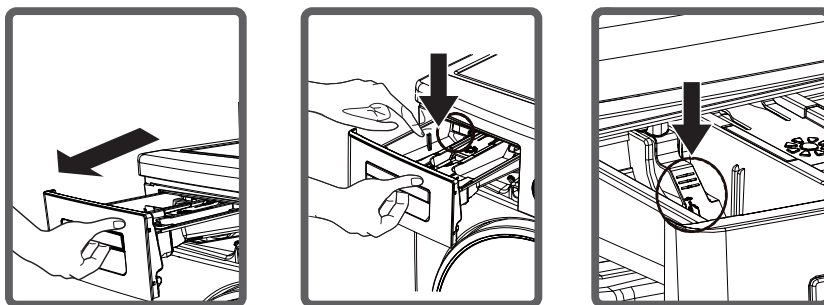

- Nettoyez-le à l'aide d'un pinceau.
- Collectez les résidus dans le logement du tiroir à lessive sans les laisser tomber à l'intérieur de la machine.
- Montez le tiroir à lessive après l'avoir séché avec une serviette ou un chiffon sec.

- Ne lavez pas votre tiroir à lessive dans le lave-vaisselle.



### Appareil pour lessive liquide (\*)

Sortez l'appareil de niveau de lessive liquide à des fins de nettoyage et d'entretien, comme indiqué dans l'image et nettoyez bien les résidus de lessive. Remettez l'appareil à sa place. Assurez-vous de ne laisser aucun résidu à l'intérieur.

(\*) Les spécifications de la machine peuvent varier en fonction du produit acheté.

## CHAPITRE -8 : BOUCHON DE VIDANGE / CORPS / TAMBOUR

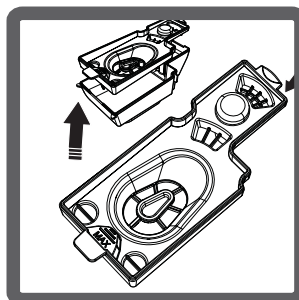
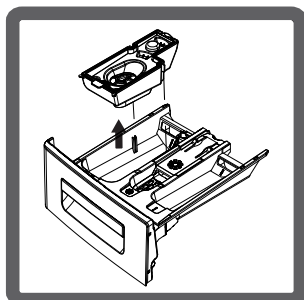

### Bouchon de vidange

Démontez le tiroir à lessive. Démontez la butée d'arrêt de débit et nettoyez complètement les résidus de l'assouplissant. Fixez à nouveau la butée d'arrêt de débit après l'avoir nettoyé. Vérifiez qu'elle est fixée correctement.

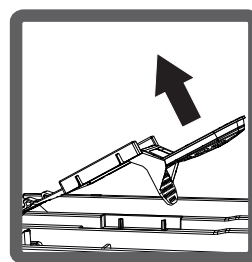
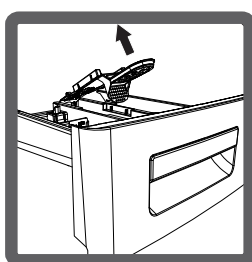
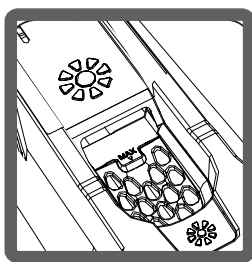

### Corps

Nettoyez le boîtier externe de votre machine à l'eau tiède et un produit de nettoyage ininflammable qui ne causera pas des éraflures sur le corps de votre machine. Après rinçage avec de l'eau, séchez-le avec un chiffon doux et sec.

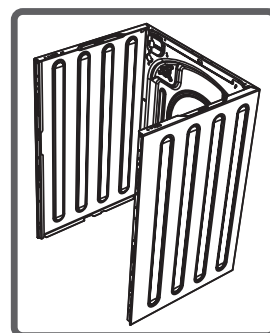

### Tambour

Ne laissez pas les objets métalliques tels que les aiguilles, les trombones, les pièces de monnaie, etc. dans votre machine. Ces objets forment les taches de rouille dans le tambour. Pour nettoyer ces taches de rouille, utilisez un produit de nettoyage sans chlore et suivez les instructions des fabricants de l'agent de nettoyage. Ne jamais utiliser de laine d'acier ou d'autres objets durs pour nettoyer les taches de rouille.

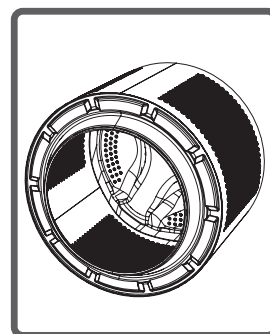

## CHAPITRE -9 : DÉPANNAGE

Toutes les opérations de réparation nécessaires à votre machine doivent être effectuées par notre service agréé. Si votre appareil nécessite une réparation ou si vous n'arrivez pas à réparer le défaut à l'aide des informations fournies comme suit :

- Débranchez votre machine.
- Arrêtez le robinet d'eau.

DÉFAILLANCE	ÉVENTUELLE CAUSE	DÉPANNAGE
Votre machine ne démarre pas.	Elle n'est pas branchée	Branchez votre machine
	Les fusibles sont défectueux	Remplacez les fusibles
	Il y a une panne de courant	Vérifiez l'alimentation secteur
	Bouton Marche/Pause n'est pas enclenché	Appuyez sur le bouton Marche / Pause.
	Le sélecteur de programme est positionné sur "Arrêt"	Positionnez le sélecteur de programme sur le programme de votre choix.
	La porte de la machine est mal fermée.	Fermez la porte de la machine.
Votre machine ne capte pas l'arrivée	Le robinet d'arrivée d'eau est fermé.	Ouvrez votre robinet.
	Le tuyau d'arrivée d'eau est plié.	Vérifiez le tuyau d'arrivée d'eau.
	Tuyau d'arrivée d'eau bouché.	Nettoyez les filtres du tuyau d'arrivée d'eau. (*)
	Les filtres du raccord d'arrivée d'eau sont bouchés.	Nettoyez les filtres du raccord d'arrivée d'eau. (*)
	La porte de la machine est mal fermée.	Fermez la porte de la machine.

(\*) Voir le chapitre sur l'entretien et le nettoyage de votre machine. (\*\*) Voir le chapitre sur l'installation de votre machine.



## CHAPITRE -9 : DÉPANNAGE

DÉFAILLANCE	ÉVENTUELLE CAUSE	DÉPANNAGE
Votre machine n'évacue pas l'eau.	Le tuyau de vidange est bouché ou plié.	Vérifiez le tuyau de vidange.
	Le filtre de pompe est bouché.	Nettoyez le pompe de filtre de vidange. (*)
	Le linge est mal réparti à l'intérieur de la machine.	Placez votre linge dans la machine de manière égale.
Votre machine émet des vibrations.	Les pieds de la machine n'ont pas été réglés.	Réglez les pieds de votre machine. (**)
	Les vis de bridage ne sont pas retirées.	Retirez les vis de bridage. (**)
	Petite quantité de linge dans l'appareil.	Cela n'empêche pas la machine de fonctionner.
	Votre machine est surchargée avec du linge ou le linge a été placé de manière inégale.	Ne placez pas une quantité de linge supérieure à celle recommandée et répartissez le linge dans la machine uniformément
	Votre machine est placée sur une surface rigide.	Ne posez pas votre machine sur les surfaces dures.

(\*) Voir le chapitre sur l'entretien et le nettoyage de votre machine.

(\*\*) Voir le chapitre sur l'installation de votre machine.

## CHAPITRE -9 : DÉPANNAGE

DÉFAILLANCE	ÉVENTUELLE CAUSE	DÉPANNAGE
Une grande quantité de mousse se forme dans le tiroir à lessive.	Quantité excessive de lessive utilisée.	Appuyez sur la touche départ/pause. Pour arrêter la formation de mousse, diluez une cuillère à soupe d'assouplissant dans ½ litre d'eau et versez le mélange dans le bac à produits. Attendez 5 à 10 minutes et appuyez sur la touche départ/pause. Veillez à utiliser la quantité appropriée de lessive lors du prochain lavage.
	Utilisation d'une lessive inadéquate.	Utilisez les lessives fabriquées uniquement pour des lave-linges automatiques.
Lessive insatisfaisante.	Le degré de saleté de votre linge ne correspond pas au programme choisi.	Sélectionnez le programme approprié pour le degré de saleté de votre linge. (Voir le tableau des programmes)
	Quantité de lessive utilisée insuffisante.	Ajustez la quantité de lessive en fonction de la quantité et du degré de saleté de votre linge.
	Quantité de linge supérieure à la capacité maximum placée dans votre machine.	Chargez votre machine avec du linge, une quantité qui ne dépasse pas la capacité maximale de linge.

## CHAPITRE -9 : DÉPANNAGE

DÉFAILLANCE	ÉVENTUELLE CAUSE	DÉPANNAGE
Lessive insatisfaisante.	L'eau présente du calcaire. (Contaminée, eau de chaux etc.)	Ajustez la quantité de lessive en fonction des instructions du producteur de lessive.
	Le linge est placé dans votre machine de façon non-homogène.	Répartissez votre linge dans la machine correctement.
La machine évacue de l'eau aussitôt après avoir été chargée.	L'extrémité du tuyau d'évacuation d'eau est trop basse pour la machine.	Régalez le tuyau d'évacuation d'eau à la hauteur appropriée. (**)
L'eau ne reste pas dans le tambour pendant le lavage.	Pas de défaillance. L'eau se trouve dans la partie invisible du tambour.	_____
Le linge porte des résidus de lessive.	Les particules non-dissolubles de certaines lessives peuvent coller sur votre linge.	Effectuez un rinçage supplémentaire en réglant votre appareil sur le programme « Rinçage », ou nettoyez les taches à l'aide d'une brosse après le séchage du linge.
Les taches grises apparaissent sur le linge.	L'origine de ces taches peut être l'huile, la crème ou la pommade.	Chargez votre machine avec du linge, une quantité qui ne dépasse pas la capacité maximale de linge.

(\*\*) Voir le chapitre sur l'installation de votre machine.

## CHAPITRE -9 : DÉPANNAGE

DÉFAILLANCE	ÉVENTUELLE CAUSE	DÉPANNAGE
L'opération d'essorage ne marche pas ou débute avec un retard.	Pas de défaillance. Le système de contrôle de la répartition de charge est peut-être en cours.	Le système de contrôle de la répartition de charge va essayer de répartir le linge de façon homogène. L'opération d'essorage commence après l'étalage du linge. Placez le linge dans la machine d'une manière équilibrée, la prochaine fois.

## CHAPITRE -10 : AVERTISSEMENTS AUTOMATIQUES DES DÉFAUTS ET SOLUTIONS

Votre machine est équipée des systèmes capables de prendre les précautions nécessaires et de vous avertir en cas de panne à l'aide d'auto-contrôle continu pendant les opérations de lavage.

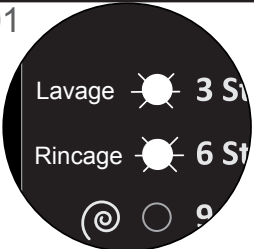
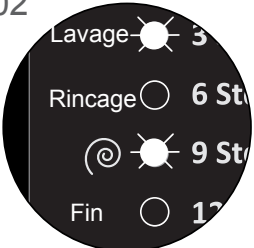
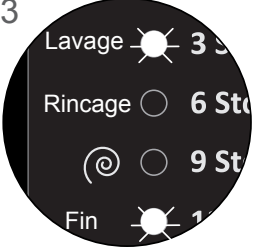
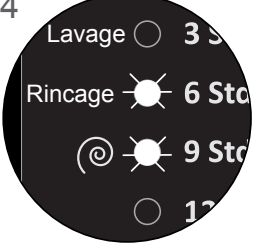
CODE DE PANNES	DÉFAILLANCE ÉVENTUELLE	SOLUTION
E01 	La porte de votre machine est restée ouverte	Fermez la porte de la machine. Si votre machine continue d'indiquer le défaut, éteignez-la, débranchez-la et contactez immédiatement le service agréé le plus proche.
E02 	La pompe est défectueuse ou un filtre de la pompe est bouché ou une connexion électrique de la pompe est défectueuse.	Ouvrez votre robinet. L'eau du robinet peut être coupée. Si le problème persiste, l'appareil s'arrête automatiquement après un certain temps. Débranchez l'appareil, fermez votre robinet et contactez le service agréé le plus proche.
E03 	La pression de l'eau ou le niveau d'eau à l'intérieur de la machine est faible.	Nettoyez le filtre de la pompe. Si le problème persiste, contactez le service agréé le plus proche. (*)
E04 	Il y a trop d'eau dans votre machine.	Votre machine évacue l'eau. En conformité avec l'opération d'évacuation, éteignez votre machine et débranchez-la. Fermez votre robinet et contactez le service agréé le plus proche.

(\*) Voir le chapitre sur l'entretien et le nettoyage de votre machine.

## CHAPITRE -11 : INFORMATIONS PRATIQUES

**Boissons alcoolisées :** La zone tachetée doit d'abord être lavée avec de l'eau froide, puis essuyée avec de la glycérine et de l'eau et rincée avec du vinaigre mélangé à l'eau.

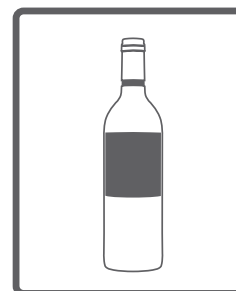

**Cirage de chaussures :** La tache doit être frottée doucement sans endommager le tissu, et lavée et rincée avec de la lessive. Si elle n'est pas enlevée, elle devrait être nettoyée à l'aide du mélange obtenu en ajoutant 1 échelle d'alcool (96°) dans 2 échelles d'eau, puis laver à l'eau tiède.

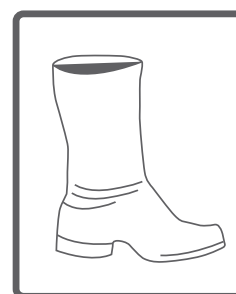

**Thé et café :** Étirez la zone tachetée de votre linge tout au long de l'ouverture d'un récipient, et versez de l'eau chaude selon la résistance du type de votre linge. Dans le cas où le type de votre linge le permet, lavez-le avec l'eau de javel.



**Chocolat et cacao :** Après avoir trempé votre linge dans l'eau froide et le frotté avec du savon ou une lessive, lavez-le à une température à laquelle le type de tissu de votre linge peut résister. Si la tache d'huile est encore visible, frottez avec de l'eau oxygénée (3%).



## CHAPITRE -11 : INFORMATIONS PRATIQUES

**Pâte de tomate** : Après avoir frotté les substances sèches sans endommager votre linge, trempez-le dans l'eau pendant 30 minutes, puis frottez et lavez avec une lessive.

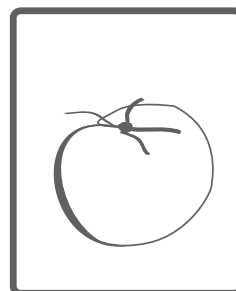

**Bouillon, oeuf** : Enlevez les résidus des taches séchées sur le linge, puis essuyez-les avec un chiffon doux ou une éponge trempée au préalable dans de l'eau froide. Frottez avec une lessive, lavez avec l'eau de javel diluée.

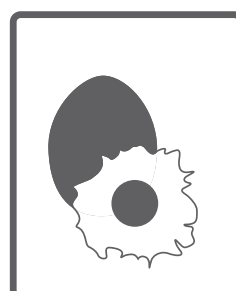

**Taches de graisse et d'huile** : Tout d'abord, enlevez les résidus. Frottez la tache avec de la lessive et lavez à l'eau chaude savonneuse.



**Moutarde** : Appliquez la glycérine sur la zone tachetée. Frottez avec de la lessive et lavez. Si la tache ne peut pas être enlevée, essuyez-la avec de l'alcool. (Pour les tissus synthétiques et de couleur, utilisez un mélange d'une échelle d'alcool et 2 échelles d'eau)

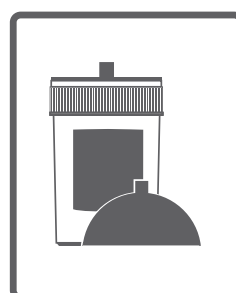

## CHAPITRE -11 : INFORMATIONS PRATIQUES

**Fruits** : Étirez la zone tachetée de votre linge tout au long de l'ouverture d'un récipient, et versez de l'eau froide dessus. Ne pas verser de l'eau chaude sur la tache. Essuyez-les avec de l'eau froide et appliquez de la glycérine. Laissez reposer 1 à 2 heures, essuyezle avec quelques gouttes de vinaigre blanc et rincez.

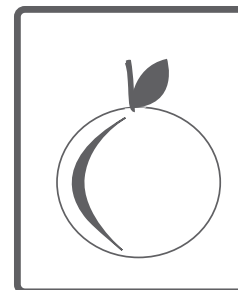

**Tache d'herbe** : Essuyez la partie tachetée avec de la lessive. Si votre type de linge est compatible à l'eau de javel, lavez-le avec l'eau de javel. Tremper votre linge en laine avec l'alcool. (Pour les tissus de couleur, un mélange d'une échelle d'alcool pur et 2 échelles d'eau)



**Peinture à huile** : La tache devrait être enlevée en appliquant le diluant avant le séchage. Ensuite, elle doit être nettoyée avec un détergent et lavé.

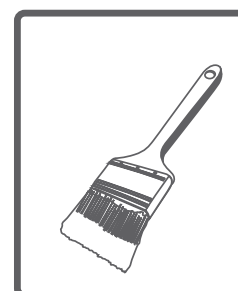

**Tache de brûlure** : Si votre linge est adapté à l'eau de javel, vous pouvez en ajouter dans l'eau de lavage. Pour les tissus de laine, un chiffon préalablement trempé dans l'eau oxygénée devrait être posé sur la tache et il doit être repassé après avoir placé un chiffon sec sur ce tissu. Il doit être lavé après avoir été rincé correctement.





## CHAPITRE -11 : INFORMATIONS PRATIQUES

**Tache de sang :** Trempez votre linge dans de l'eau froide pendant 30 minutes. Si la tache n'est pas enlevée, trempez le vêtement dans un mélange d'eau et d'ammoniaque (3 cuillères à soupe d'ammoniaque dans 4 litres d'eau) pendant 30 minutes.

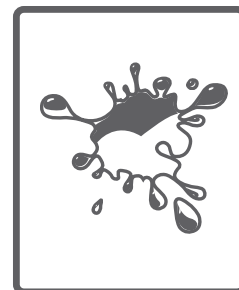

**Crème, glace et lait :** Trempez votre linge dans de l'eau froide et frottez la partie tachetée avec la lessive. Si la tache n'est pas enlevée, appliquez l'eau de javel dans la mesure adaptée à votre linge. (Ne pas utiliser d'eau de javel sur les vêtements de couleur.)



**Manchon :** Les taches sur les manchons doivent être nettoyées dès que possible. Elles doivent être lavées avec une lessive liquide, néanmoins, si elle n'est pas enlevée, elle doit être nettoyée avec de l'eau oxygénée (3%).

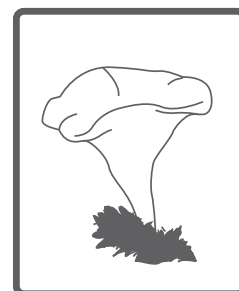

**Encre :** Soumettez la partie tachetée à l'eau courante et patientez jusqu'à ce que le flux de l'eau à encre cesse. Ensuite, frottez-la avec de l'eau citronnée et de la lessive, et lavez-la après avoir laissé reposer pendant 5 minutes.

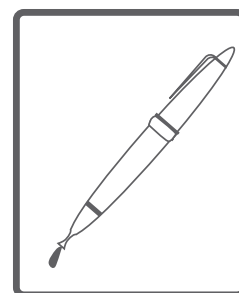

# DESCRIPTION DE L'ÉTIQUETTE DE L'ÉNERGIE ET DE L'ÉCONOMIE D'ÉNERGIE

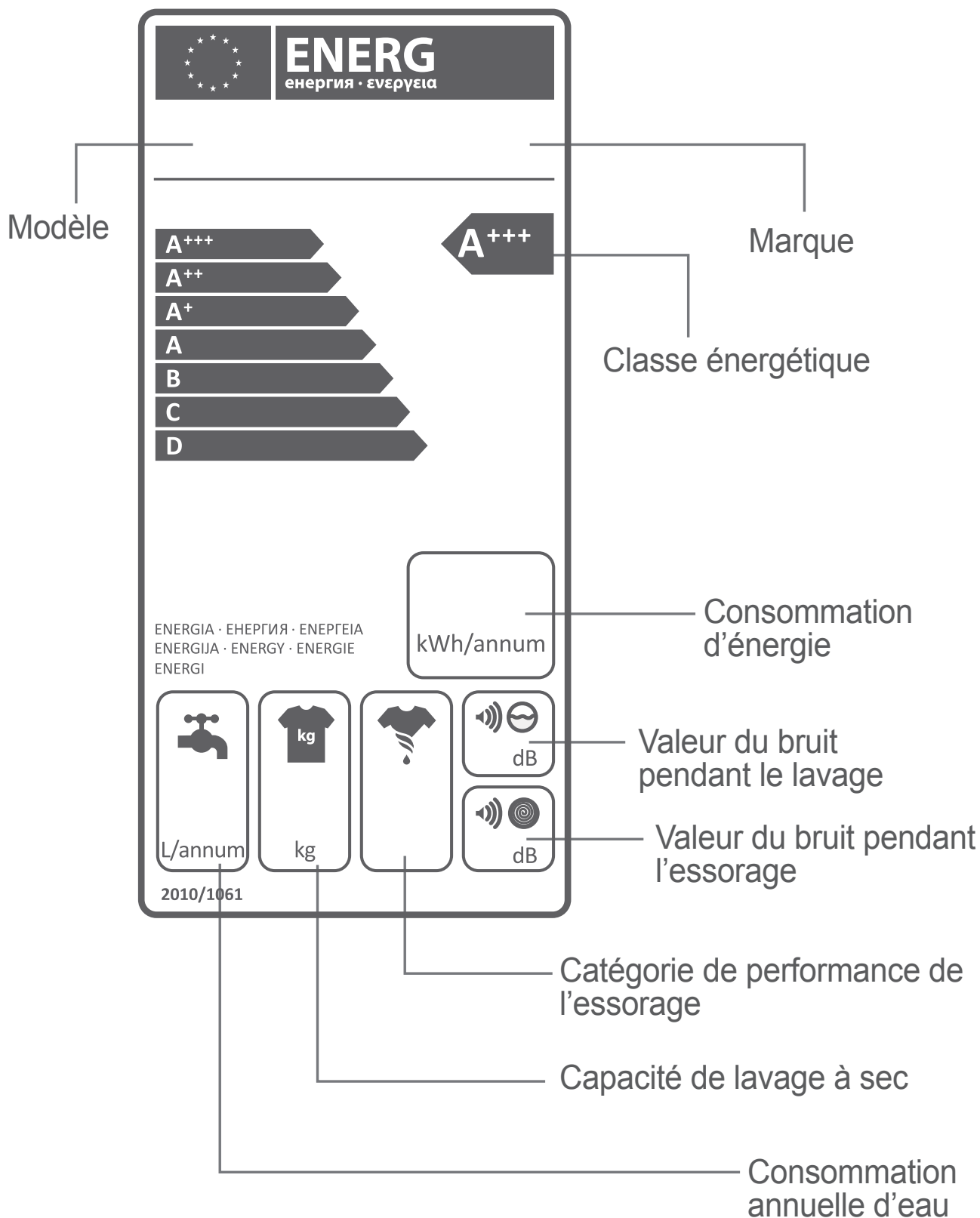

## DESCRIPTION DE L'ÉTIQUETTE DE L'ÉNERGIE ET DE L'ÉCONOMIE D'ÉNERGIE

La consommation d'énergie et d'eau peut varier en fonction de la pression de l'eau, le niveau de calcaire de l'eau, la température de l'eau, la température ambiante, la quantité de linge, la sélection des fonctions supplémentaires, les fluctuations de tension. Elle permettra de réduire la consommation d'énergie et d'eau utilisées par l'appareil avec la capacité de linge proposé pour le programme sélectionné, lavez votre linge moins sale ou le linge quotidien dans les programmes courts, effectuez le nettoyage et l'entretien de façon périodique, utilisez votre appareil dans des intervalles de temps appropriés spécifiés par le fournisseur d'électricité.

## MISE AU REBUT DE VORTE VIEILLE MACHINE

Ce symbole sur le produit ou l'emballage indique que le produit ne doit pas être traité comme un déchet domestique. À la place, il devrait être déposé dans les lieux en vigueur de collecte des déchets des équipements électriques et électroniques recyclables.

Vous participerez ainsi à la réduction des éventuels effets négatifs sur l'environnement et la santé humaine, résultat de la mauvaise procédure d'élimination des déchets du produit, tout en s'assurant de la destruction adéquate de ce produit. Le recyclage des matériaux favorise la préservation des ressources naturelles.

Pour des informations plus détaillées sur le recyclage de ce produit, veuillez contactez la municipalité locale, le service d'élimination des déchets domestiques ou le magasin dans lequel vous avez acheté le produit.



Daewoo est adhérent d'EcoLogic-France et assume ainsi ses obligations vis-à-vis de la réglementation sur les Déchets d'Equipements Electriques et Electroniques (DEEE).

Les consommateurs qui souhaitent faire recycler leur ancien appareil sont invités à consulter le site internet d'EcoLogic-France ([www.ecologic-france.com](http://www.ecologic-france.com)) pour accéder à la page d'identification des points de collecte les plus proches de chez eux.

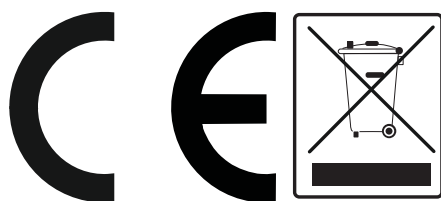

**Fabricant :**

Dongbu Daewoo Electronics Corp.  
Dongbu Finance Centre, 432, Teheran-ro,  
Gangnam-gu, Seoul, Korea (Corée du Sud)

**Importateur :**

Dongbu Daewoo Electronics France SASU  
294 avenue du Bois de la Pie  
95700 Roissy-en-France, France



## FICHE PRODUIT

Marque	DAEWOO
référence commerciale	DWD-MV1011
capacité nominale (programme 60°C à pleine charge) (kg)	6,0
Classe d'efficacité énergétique	A++
Consommation d'énergie annuelle (kWh/an)*	171
Consommation d'énergie (programme coton 60°C à pleine charge (kWh/cycle)	0,95
Consommation d'énergie (programme coton 60°C à demi-charge (kWh/cycle)	0,60
Consommation d'énergie (programme coton 40°C à demi-charge (kWh/cycle)	0,58
Consommation d'énergie en mode Arrêt (W)	0,50
Consommation d'énergie en mode laissé sur Marche (W)	1,00
Consommation d'eau annuelle (l/an)**	9900
Consommation d'eau (programme coton 60°C à pleine charge) (l/cycle)	49
Consommation d'eau (programme coton 60°C à demi-charge) (l/cycle)	42
Consommation d'eau (programme coton 40°C à demi-charge) (l/cycle)	42
Classe d'efficacité d'essorage	C
Vitesse d'essorage maximale (tours/min)***	1000
Taux d'humidité résiduelle (%)***	62
Durée du programme (min) (programme coton 60°C à pleine charge)	200
Durée du programme (min) (programme coton 60°C à demi-charge)	175
Durée du programme (min) (programme coton 40°C à demi-charge)	170
Emission acoustique dans l'air (en phase de lavage) (dB(A))	58
Emission acoustique dans l'air (en phase d'essorage) (dB(A))	77

•	Le programme numéro 3 <b>60°C</b> (programme coton 60°C standard) et le programme numéro 4 <b>40°C</b> (programme coton 40°C standard) sont les programmes de lavage standards auxquels se réfèrent les informations contenues sur les fiches produits et les étiquettes pour du linge en coton normalement sale. Ces programmes sont les plus efficaces en terme de consommation eau /électricité.
•	La température réelle constatée peut varier par rapport à la température du cycle déclarée.
•	La durée du programme, la consommation d'énergie et les valeurs de consommation d'eau peuvent varier en fonction du poids et du type de la charge de lavage, des fonctions extra sélectionnées, de l'eau courante ainsi que de la température ambiante.
*	Sur la base de 220 cycles de lavage standard par an pour les programmes coton à 60°C et à 40°C à pleine charge et à demi-charge, et de la consommation des modes à faible puissance. La consommation réelle d'énergie dépend des conditions d'utilisation de l'appareil.
**	Sur la base de 220 cycles de lavage standard par an pour les programmes coton à 60°C et à 40°C à pleine charge et à demi-charge. La consommation réelle d'eau dépend des conditions d'utilisation de l'appareil.
***	Sur la base de 220 cycles de lavage standard par an pour les programmes coton à 60°C à pleine charge et à demi-charge, et pour le programme coton 40°C à demi charge.

## CONDITIONS LÉGALES DE GARANTIE

Indépendamment de la garantie ainsi consentie, le VENDEUR reste tenu des défauts de conformité du bien au contrat et des vices rédhibitoires dans les conditions prévues aux articles 1641 à 1649 du code civil.

Article L211-4 : Le VENDEUR est tenu de livrer un bien conforme au contrat et répond des défauts de conformité existant lors de la délivrance. Il répond également des défauts de conformité résultant de l'emballage, des instructions de montage ou de l'installation lorsque celle-ci a été mise à sa charge par le contrat ou a été réalisée sous sa responsabilité.

Article L211-5 : Pour être conforme au contrat, le bien doit :

1. Être propre à l'usage habituellement attendu d'un bien semblable et, le cas échéant :
  - correspondre à la description donnée par le vendeur et posséder les qualités que celui-ci a présentées à l'acheteur sous forme d'échantillon ou de modèle ;
  - présenter les qualités qu'un acheteur peut légitimement attendre eu égard aux déclarations publiques faites par le vendeur, par le producteur ou par son représentant, notamment dans la publicité ou l'étiquetage ;
  
2. Ou présenter les caractéristiques définies d'un commun accord par les parties ou être propre à tout usage spécial recherché par l'acheteur, porté à la connaissance du vendeur et que ce dernier a accepté.

Article L211-12 : L'action résultant du défaut de conformité se prescrit par deux ans à compter de la délivrance du bien.

## CODE CIVIL

Article 1641 : Le vendeur est tenu de la garantie à raison des défauts cachés de la chose vendue qui la rendent impropre à l'usage auquel on la destine, ou qui diminuent tellement cet usage, que l'acheteur ne l'aurait pas acquise, ou n'en aurait donné qu'un moindre prix, s'il les avait connus.

Article 1648 : L'action résultant des vices rédhibitoires doit être intentée par l'acquéreur dans un délai de deux ans à compter de la découverte du vice. Dans le cas prévu par l'article 1642-1, l'action doit être introduite, à peine de forclusion, dans l'année qui suit la date à laquelle le vendeur peut être déchargé des vices apparents.

## GARANTIE CONTRACTUELLE

## GARANTIE RÉPARATIONS

**Date d'effet et durée de la garantie réparations : dates figurant sur votre facture.**

**Objet de la garantie réparations :**

### 1) PANNE D'ORIGINE INTERNE

Cette garantie réparations, RÉSERVÉE AUX PARTICULIERS, couvre la réparation de votre appareil à la suite d'une **PANNE D'ORIGINE INTERNE** (électrique, électronique, mécanique) affectant son bon fonctionnement, selon les modalités ci-après et sous réserve des exclusions définies au chapitre VI du présent document.

a) La garantie prend effet sous réserve que le produit a été fourni par Dongbu Daewoo Electronics France.

Le numéro de série justifiant l'origine.

b) **SONT COUVERTS** : le remplacement des pièces défectueuses, la main-d'œuvre afférente, les frais de déplacement pour les appareils gros électroménager, sur une zone de 30 km autour de la station technique la plus proche. Au delà, les frais kilométriques sont facturés (au tarif en vigueur). Pour bénéficier de la garantie, les appareils portables doivent être déposés au service après-vente désigné par le magasin.

c) Lorsque le coût de remise en état est supérieur à la valeur vénale de l'appareil au jour du sinistre ou que la réparation s'avère impossible, le client sera indemnisé dans la limite d'une valeur vénale déterminée en déduisant de la valeur d'achat initiale (prix payé remise déduite) 2% de vétusté par mois, à compter de la date d'enlèvement ou de la livraison.

## 2) VALIDITÉ GARANTIE Dongbu Daewoo Electronics

L'application des conditions générales de la Garantie est subordonnée à la présentation du présent document et du bon de commande s'y référant à chaque intervention ou de la facture originale de vente.

En aucun cas, il ne peut être raturé ou surchargé. Toute réparation devra, obligatoirement, être effectuée par les services techniques autorisés.

Le numéro de série et la plaque d'identification du marquage CE ne doivent être ni enlevés, ni modifiés.

Le présent contrat ne s'applique qu'aux appareils de la marque DAEWOO Electronics, vendus par Dongbu Daewoo Electronics France (le contrôle du N° de série justifiant l'origine du produit) et donnant lieu à intervention sur le territoire de France métropolitaine.

La garantie ne s'applique qu'à la condition que l'appareil vendu soit utilisé à **TITRE PRIVATIF (NON COLLECTIF OU PROFESSIONNEL)** et conformément à l'usage pour lequel il a été conçu.

Le contrat ne donne droit à aucune indemnité en espèces ou nature.

La garantie n'est pas cessible.

### **PROLONGATION DE GARANTIE :**

En cas de panne, au-delà de 7 jours d'immobilisation pour réparation, la garantie est automatiquement prolongée de la durée d'immobilisation de votre appareil (sur présentation des pièces justificatives).



## 3) LA GARANTIE CONTRACTUELLE NE COUVRE PAS :

- Les appareils d'exposition,
- les coups, chocs, casse, chutes, éraflures, avaries occultes ou tout dommage d'ordre esthétique n'entravant pas le bon fonctionnement de l'appareil,
- les frais et dommages résultant d'utilisation d'énergie, d'emploi ou installation non conforme aux prescriptions du constructeur, ainsi que toutes les précautions indiquées dans le manuel utilisateur,
- les dommages esthétiques causés aux parties extérieures de l'appareil ne nuisant pas au bon fonctionnement du matériel tels que les rayures, les écaillures, les égratignures...,
- les dommages liés à des réparations réalisées par des tiers non agréés,
- les dommages liés à l'oxydation,
- la faute intentionnelle ou dolosive et la négligence manifeste de tous utilisateurs du matériel garanti,
- les dommages résultant d'une utilisation **PROFESSIONNELLE** ou **COLLECTIVE**, de l'utilisation des périphériques, d'accessoires ou de consommables inadaptés,
- les frais et dommages résultant d'une utilisation nuisible à la bonne conservation de l'appareil ou d'une faute intentionnelle ou d'une négligence ou consécutifs à un mauvais entretien, la corrosion,
- le contenu des appareils (denrées alimentaires, vaisselle, vêtements, batteries, divers « consommables »...), leurs accessoires (câbles, flexibles, ...) et leur environnement,
- les dommages survenus lors de l'installation ou du montage de l'appareil garanti ou engageant la responsabilité d'un tiers,
- les frais de nettoyage et d'entretien,

